

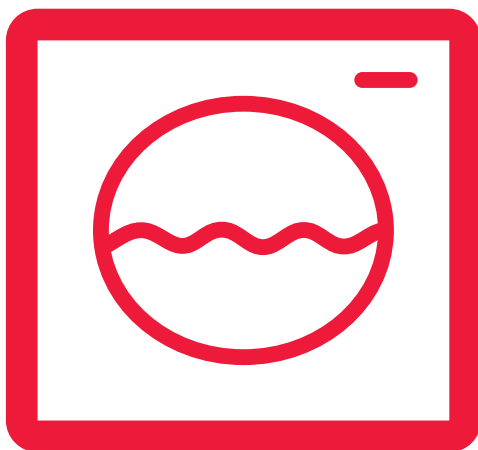

LAVE-LINGE

FR Manuel de l'utilisateur



LAVE-LINGE

ES-GFD8145W4-BX

ES-GFD8145I4-BX

CHAPITRE 1 :	AVANT L'UTILISATION DE L'APPAREIL	
•	Usage conforme	6
•	Avertissements d'ordre général	8
•	Consignes de sécurité	12
•	Emballage et environnement	18
•	Informations relatives aux économies	19
CHAPITRE 2 :	APERÇU DE VOTRE APPAREIL	
•	Aspect général	20
•	Caractéristiques techniques	22
CHAPITRE 3 :	INSTALLATION	
•	Retrait des vis de bridage	23
•	Réglage des pieds	26
•	Raccordement électrique	28
•	Raccord du tuyau d'arrivée d'eau	29
•	Raccord du tuyau de vidange	31
CHAPITRE 4 :	PRÉSENTATION DU PANNEAU DE COMMANDE	32
•	Bac à produits	33
•	Sélecteur de programme	35
CHAPITRE 5 :	RÉGLAGES DE LA MACHINE	
•	Heure de la journée	36
•	Choix de la langue	38
•	Réglage de l'heure de fonctionnement en mode économique	40
•	Réglage du volume	43
•	Luminosité/contraste de l'écran	44
•	Retour aux réglages d'usine	45
CHAPITRE 6 :	PRÉPARATION PRÉALABLE À LA LESSIVE	
	Tri du linge	47
	Introduction du linge dans la machine	48
	Choix et ajout du détergent dans la machine	50
	Fonctionnement de la machine	51
	Sélection du programme	52
	Sélection du type de tâches	53
	Sélection du niveau de saleté	55
	Fonctions auxiliaires	56
	Mémoire	66
	Bouton Marche/Pause	73
	Arrêt du programme / Ajout de linge / Annulation du programme	75
	Fin du programme	76
	Verrouillage des touches	77
	Système de détection de demi-charge	79
	Jet double	80

CHAPITRE 7 :	TABLEAU DES PROGRAMMES	81
CHAPITRE 8 :	SÉLECTION DES SOUS-PROGRAMMES	
	Textiles synthétiques	91
	Délicat, Laine	93
	Extras	95
CHAPITRE 9 :	ENTRETIEN ET NETTOYAGE DE VOTRE MACHINE	
	Avertissements	97
	Filtres d'arrivée d'eau	98
	Filtre de pompe	99
	Bac à produits	101
CHAPITRE 10 :	BUTÉE DE RINÇAGE/CORPS/TAMBOUR	102
CHAPITRE 11 :	DÉPANNAGE	103
CHAPITRE 12 :	AVERTISSEMENTS DE DYSFONCTIONNEMENT AUTOMATIQUE ET MESURES À PRENDRE DESCRIPTION DE L'ÉTIQUETTE ÉNERGÉTIQUE ET ÉCONOMIE D'ÉNERGIE MISE AU REBUT DE VOTRE APPAREIL USAGÉ Hotline consommateur	108 113 115 116

- **Veillez lire entièrement le manuel d'utilisation.**
- **Votre machine est conçue pour un usage domestique. La garantie ne s'appliquera pas en cas d'utilisation à des fins commerciales.**



- Veillez tenir vos animaux domestiques à l'écart de la machine
- Veillez vérifier l'emballage de votre machine avant son installation, et la surface externe de celle-ci après l'ouverture de l'emballage. Il ne faut pas mettre en marche des machines endommagées ou celles livrées dans des emballages ouverts.
- Cet appareil ne peut pas être utilisé par des enfants de moins de huit ans ni par des personnes présentant des capacités physiques, sensorielles ou mentales réduites. Il en est de même des personnes manquant d'expérience et de connaissances en la matière à moins d'être encadrées, d'avoir reçu des instructions relatives à l'utilisation de la machine en toute sécurité, et de comprendre les risques encourus. Les enfants ne doivent pas jouer avec l'appareil. Le nettoyage et l'entretien de l'appareil ne doivent pas être assurés par des enfants sans surveillance.

- Utilisez votre machine uniquement pour le linge désigné comme approprié pour le lavage par le fabricant.

- **Avant la mise en marche de la machine à laver, il convient de retirer les 4 vis de bridage et les butées d'espacement en caoutchouc à l'arrière de la machine. Le non retrait des vis peut causer de fortes vibrations, des bruits et un dysfonctionnement de l'appareil, annulant la garantie.**

- La garantie ne couvre pas votre machine pour des dysfonctionnements causés par des facteurs externes (pesticides, incendie, etc.).

- Ne jetez pas ce manuel d'utilisation, veuillez-le conserver pour référence future. Vous pourrez en avoir besoin à l'avenir.

Remarque : Les caractéristiques de la machine peuvent varier en fonction du modèle acheté.

Seul le service agréé est autorisé à procéder au remplacement de la courroie d'entraînement.

Seule la courroie de rechange d'origine suivante est appropriée : 42006396 Optibelt 6 EPJ 1236

- La température ambiante nécessaire au bon fonctionnement de votre machine se situe entre 15-25°C.
- Les tuyaux gelés peuvent se briser et exploser. Dans les régions où la température ambiante se situe en dessous de zéro degré, cette température peut compromettre le bon fonctionnement de la carte électronique.
- Veillez à ce que le linge que vous introduisez dans votre machine ne contienne aucun corps étranger (ongle, aiguille, pièces, briquet, allumettes, agrafe, etc.) dans les poches. Ces derniers peuvent endommager votre machine.

• Il est recommandé d'effectuer votre premier lavage avec le programme Coton à 90°C et sans linge dans la machine en y mettant une demi-mesure de détergent dans le deuxième compartiment du bac à produits.

- Un détergent ou un adoucissant exposé à l'air pendant longtemps, peut former des résidus. Veuillez mettre votre détergent ou adoucissant dans le bac à produits au début de chaque lessive.
- Il est conseillé de débrancher la machine et de fermer le robinet d'arrivée d'eau lorsque vous n'allez pas l'utiliser pendant une longue période. Il est également recommandé de laisser le hublot de la machine ouvert pour éviter la formation d'odeurs nauséabondes causées par l'humidité.
- Il peut y avoir une certaine quantité d'eau laissée dans votre machine à l'issue de tests et essais effectués lors des procédures de contrôle qualité.
Elle est sans danger pour votre machine.
- Les matériaux d'emballage de votre machine peuvent être dangereux pour les enfants. Veuillez conserver les matériaux d'emballage hors de la portée des enfants, et les mettre au rebut de manière appropriée.
- Veuillez tenir les petites pièces trouvées dans le document hors de la portée des enfants et des bébés.
- Utilisez les programmes de pré lavage uniquement pour le linge très sale.

- N'ouvrez jamais le bac à produits lorsque la machine fonctionne.

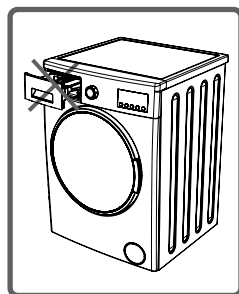

- En cas de panne, débranchez d'abord l'appareil avant de fermer le robinet. Évitez de réparer l'appareil par vous-même, veuillez toujours contacter le service agréé.

- La quantité de linge que vous mettez dans votre machine à laver ne doit pas dépasser la quantité maximale indiquée.



- Ne forcez jamais l'ouverture du hublot lorsque la machine est en marche.

- Le lavage les vêtements tachés de farine dans la machine peut l'endommager. Il est déconseillé de laver des vêtements tachés de farine dans votre machine.

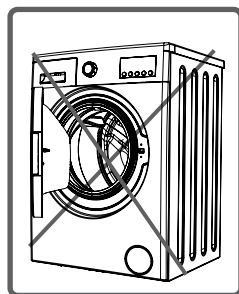

- Veuillez respecter les conseils des fabricants de détergents et d'adoucissants pour leur utilisation dans votre machine.
- Installez votre machine dans un endroit où son hublot peut être complètement ouvert. (N'installez pas votre machine dans un endroit où son hublot ne peut pas s'ouvrir complètement.)

Fonction d'ouverture d'urgence du hublot

Lorsque la machine est en marche, en cas de coupure de courant ou lorsque le programme n'est pas encore terminé ;ou en cas de mise hors tension de la machine, le hublot restera fermé.

Afin d'ouvrir le hublot:

1- Veuillez éteindre la machine. Retirez le cordon d'alimentation de la prise de courant.

2- Pour vidanger les eaux usées, veuillez suivre les instructions de la section sur le nettoyage du filtre de pompe à la page 100

3- Tirez le mécanisme d'ouverture d'urgence situé dans la partie inférieure, avec l'aide d'un outil et ouvrez le hublot en même temps.

4- La poignée d'ouverture d'urgence du hublot est en position ouverte après une nouvelle fermeture, si le hublot reste verrouillé. Il convient d'utiliser à nouveau la poignée d'ouverture d'urgence pour rouvrir le hublot, sans utiliser la force.

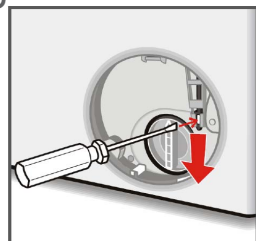

Vous devez lire ces consignes. Elles vous permettront de vous protéger ainsi que vos proches contre des blessures fatales et des risques mortels.



RISQUE DE BRÛLURE



Ne touchez pas le tuyau de vidange de l'eau lors de l'évacuation, car l'appareil peut atteindre des températures élevées lors de son fonctionnement.

RISQUE DE MORT CAUSÉE PAR LE COURANT !



• N'utilisez pas plusieurs prises ou rallonges.

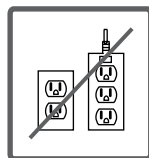

• Ne branchez pas l'appareil dans des prises endommagées ou en panne.

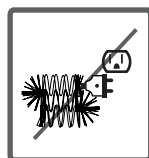

• Ne tirez jamais sur le câble lorsque vous débranchez l'appareil, il faut toujours saisir la fiche elle-même.

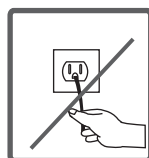

• Il ne faut pas brancher ou débrancher la fiche de la prise, avec des mains humides, afin d'éviter toute électrocution !

• Ne touchez jamais la machine lorsque vos mains ou vos pieds sont humides.

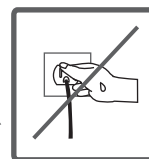

• En cas de dysfonctionnement du cordon d'alimentation, veuillez appeler le service après-vente le plus proche.



Risque d'inondation !



- Vérifiez si l'eau coule vite ou pas avant de placer le tuyau d'évacuation dans l'évier.
- Prenez les mesures nécessaires pour empêcher à votre tuyau de glisser.
- La force de recul d'un tuyau qui n'est pas placé correctement peut le faire sortir de l'évier. Assurez-vous que le bouchon de votre évier ne bloque pas le trou d'évacuation de celui-ci.

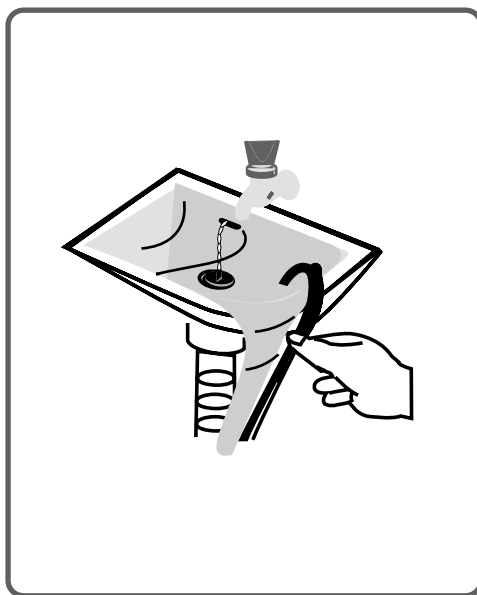
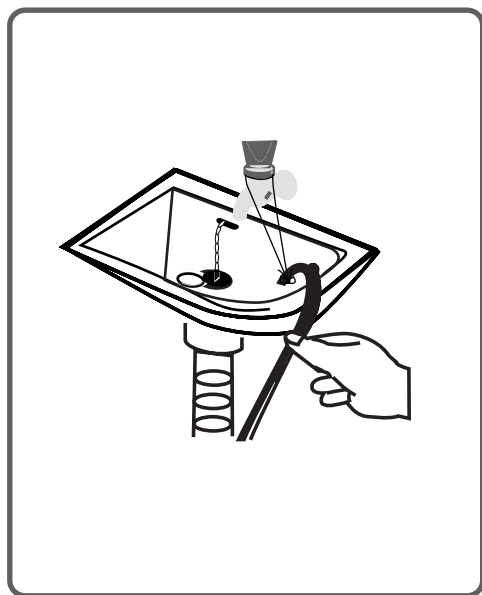

Risque d'incendie !



- Ne placez pas les liquides inflammables à proximité de votre machine.
- La teneur en soufre des décapants pour peinture pourrait causer une corrosion. Pour cette raison, n'utilisez jamais de matériaux contenant des décapants pour peinture dans votre machine.
- N'utilisez jamais des produits contenant des solvants (comme le gaz de lavage) dans votre machine.
- Videz les poches de vos vêtements (aiguille, trombone, briquet, allumettes etc.), lorsque vous les placez dans votre machine.



Il peut y avoir des risques d'incendie et d'explosion.

Risque de chute et de blessures !



- Ne montez pas sur votre machine. La surface supérieure de votre machine peut se briser et vous risquez de vous blesser.
- Rangez soigneusement le tuyau, le câble et l'emballage de votre machine lors de l'installation. Vous pourriez trébucher et tomber.
- Évitez de retourner votre machine ou de la mettre sur le côté.
- Ne levez pas votre machine en la tenant au niveau des parties extrudées (bac à produits, hublot). Ces parties peuvent se casser et vous blesser.
- Il est possible de trébucher et se blesser si les pièces comme le tuyau ou les câbles ne sont pas correctement placées après l'installation.

Il convient de faire déplacer la machine par au moins 2 personnes.

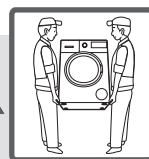

Sécurité des enfants !



- Ne laissez pas les enfants sans surveillance près de la machine. Ils peuvent s'y enfermer et mettre leur vie en danger.
- La vitre et la surface du hublot peuvent être très chaudes lors du fonctionnement de la machine. Par conséquent, le fait de toucher la machine peut causer des lésions cutanées aux enfants.
- Veuillez conserver les matériaux d'emballage hors de la portée des enfants.
- Il peut y avoir intoxication en cas de consommation des détergents et des produits d'entretien, et une irritation des yeux et de la peau en cas de contact avec ces produits. Veuillez conserver les produits de nettoyage hors de la portée des enfants.



Retrait des matériaux d'emballage

Les matériaux d'emballage protègent votre machine contre les dommages qui pourraient survenir pendant le transport. Les matériaux d'emballage sont écologiques car ils sont recyclables.

Le recyclage des matériaux permet de faire des économies de matières premières et diminue la production de déchets.

Mise au rebut de votre appareil usagé

Les vieux appareils électriques ou électroniques peuvent encore contenir des pièces récupérables.

Ainsi, il ne faut jamais jeter les appareils que vous n'utilisez plus avec les autres déchets.

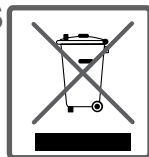

Veillez à ce que les pièces de vos vieux appareils électroniques ou électriques soient réutilisées en les donnant aux centres de collecte prévus par les autorités concernées.

Veillez vous assurer que vos vieux appareils sont conservés dans un endroit approprié pour la sécurité des enfants jusqu'à ce qu'ils soient mis à l'extérieur de la maison.

Voici quelques informations importantes pour obtenir une plus grande efficacité de votre machine :

- La quantité de linge que vous mettez dans votre machine à laver ne doit pas dépasser la quantité maximale indiquée.
De cette manière, votre machine fonctionnera en mode d'économie d'énergie.
- La non utilisation de la fonction de prélavage pour du linge peu ou normalement sale permet de faire des économies d'électricité et d'eau.

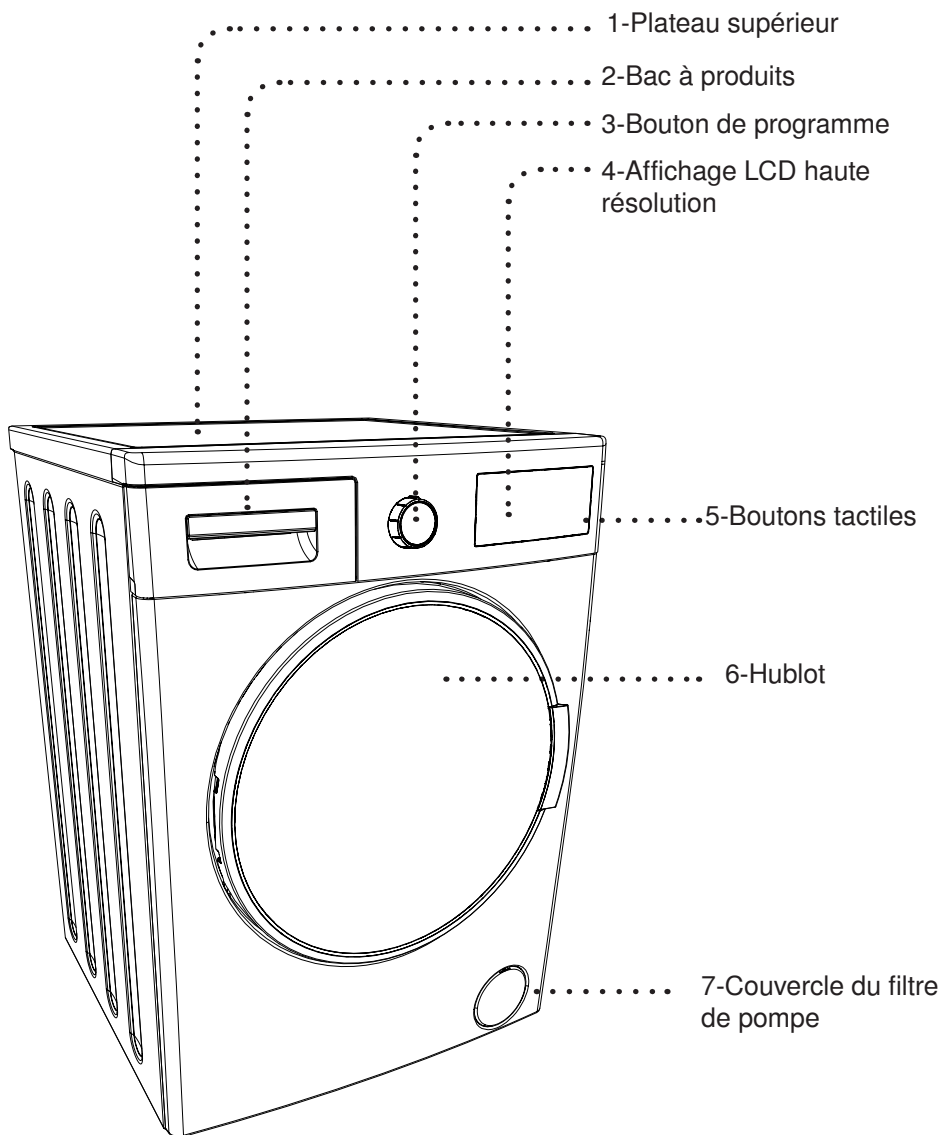

Vis de bridage

Robinet d'arrivée d'eau

Tuyau de vidange

Câble d'alimentation

Vis de bridage

Vis de bridage

Vis de bridage

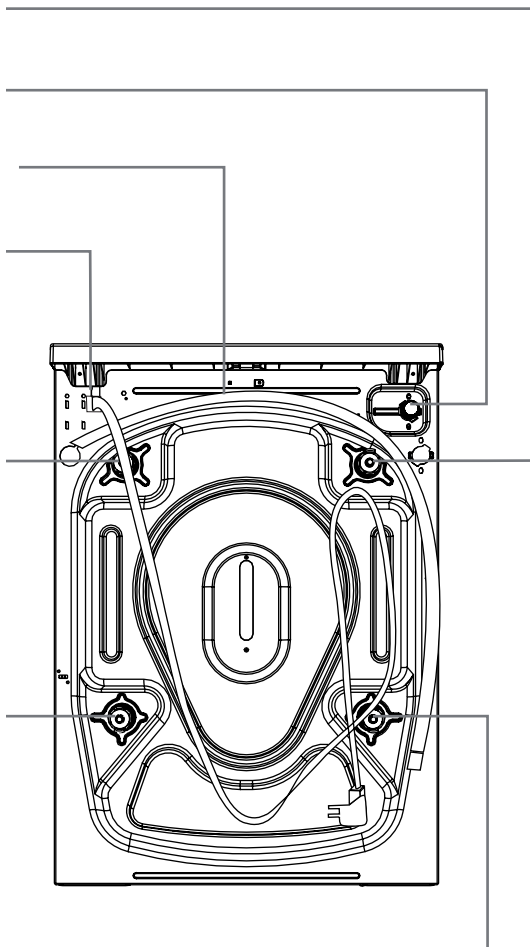

Tension ou fréquence de fonctionnement (V/Hz)	(220-240) V~/50 Hz
Courant électrique total (A)	10
Pression d'eau (Mpa)	Maximum : 1 Mpa Minimum : 0,1 Mpa
Puissance totale (W)	2200
Capacité de lavage maximale du linge (en kg)	8
Vitesse d'essorage maximale (tours/min.)	1400
Nombre de programmes	15
Dimensions (Hauteur x Largeur x Profondeur) (mm)	845 x 597 x 582



Avant la mise en marche de la machine à laver, il convient de retirer les 4 vis de bridage et les butées d'espacement en caoutchouc à l'arrière de la machine. Le non retrait des vis peut causer de fortes vibrations, des bruits et un dysfonctionnement de l'appareil, annulant la garantie.

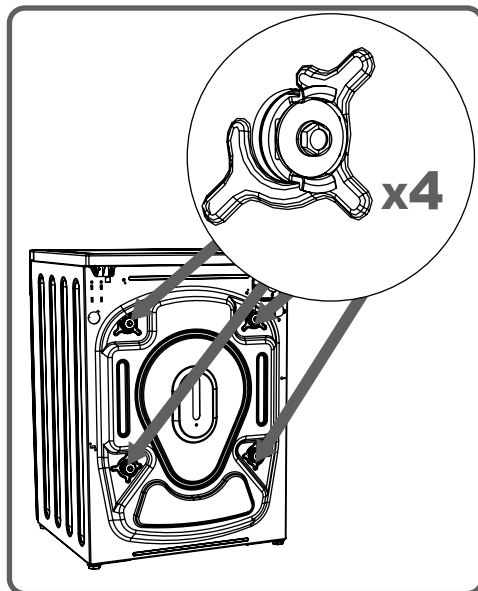

Pour cette raison, il faut desserrer les vis de bridage à l'aide de la clé appropriée en les faisant tourner dans le sens antihoraire.

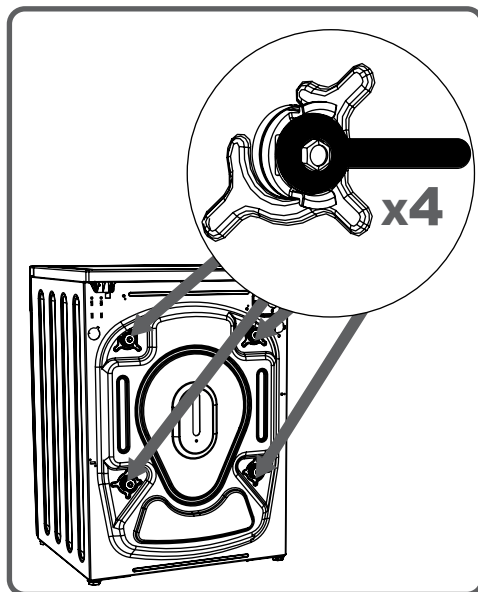

Il convient de retirer les vis de bridage en les tirant.

Placez les vis de fermeture en plastique, fournies avec le sac d'accessoires, aux endroits où les vis de bridage ont été enlevées.

Il est conseillé de conserver les vis de bridage pour les utiliser en cas de transport de l'appareil.

REMARQUE: Il faut absolument retirer les vis de bridage de votre machine avant sa première utilisation.

Les dysfonctionnements résultant de l'utilisation de la machine sans le retrait des vis de bridage ne sont pas couverts par la garantie.

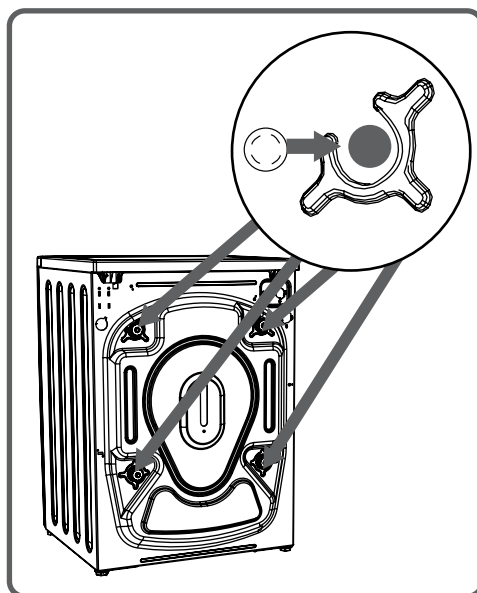
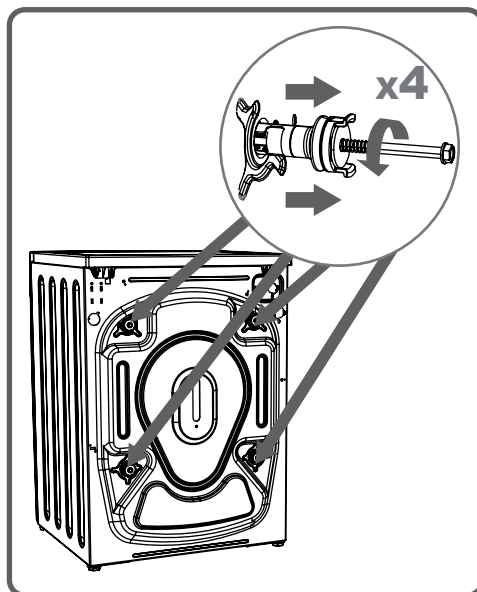

Réglage des pieds à vis

- N'installez pas votre machine sur un tapis ou au-dessus d'un objet similaire susceptible d'empêcher l'aération au niveau de son socle.
- Pour un fonctionnement silencieux et sans vibrations de votre machine, il est recommandé de l'installer sur des sols non glissants et fermes.
- Vous pouvez régler l'équilibre de votre machine à l'aide des contre-écrous réglables en hauteur.
- Il suffit de desserrer l'écrou de réglage en plastique.

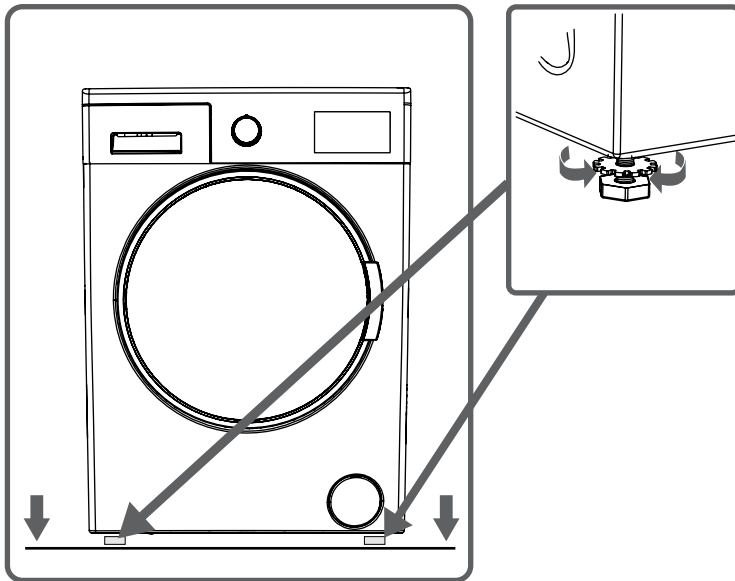

- Réglez les contre-écrous en les faisant tourner vers le haut ou le bas.
- Après avoir maintenu l'équilibre, comprimez l'écrou de réglage vers le haut, une fois de plus.

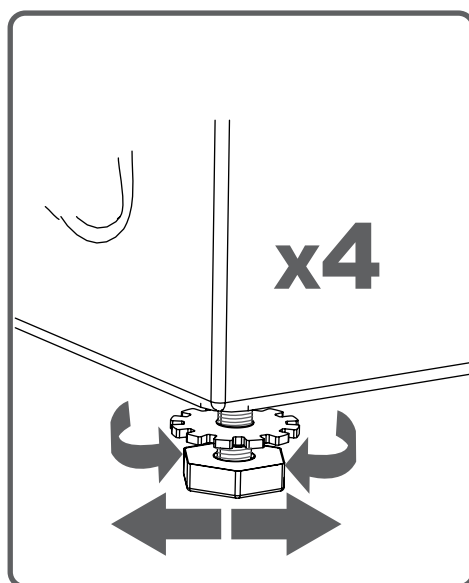

- Il ne faut pas mettre du carton, du bois ou des matériaux similaires sous la machine dans le but de la stabiliser.



- Lors du nettoyage de la surface sur laquelle repose la machine, faites attention à ne pas bouger les pieds à vis.

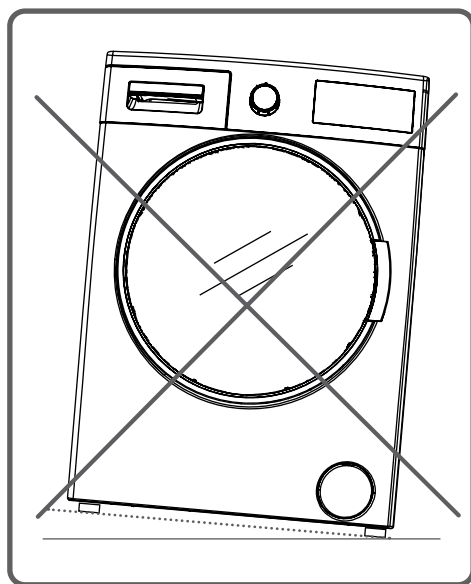

- Votre machine est réglée à 220-240 V et 50 Hz.
- Le cordon d'alimentation de votre machine à laver est doté d'une fiche à contacts de protection. Cette fiche doit toujours être branchée dans une prise avec terre de 10 ampères. La valeur de courant du fusible doit être de 10 ampères.

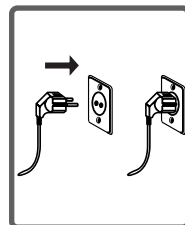

La valeur de courant du fusible de la ligne électrique raccordée à cette fiche doit également être de 10 ampères. Si votre prise ou votre fusible ne correspond pas à ces caractéristiques, veuillez les faire remplacer par un électricien qualifié.

- Nous ne sommes pas responsables des dommages résultant d'une utilisation non-conforme.

REMARQUE : Un fonctionnement à basse tension de votre machine causera une réduction de sa durée de vie et une limitation de ses performances.

• Votre machine peut être équipée d'un tuyau d'arrivée d'eau (froide) ou de deux tuyaux (froide/chaude) en fonction de ses caractéristiques techniques. Le tuyau à embout blanc doit être raccordé à l'arrivée d'eau froide et celui à embout rouge, à l'arrivée d'eau chaude (le cas échéant.)

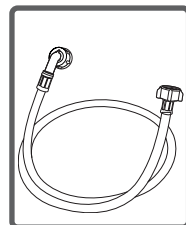

• Pour éviter toute fuite d'eau aux points de contact, des écrous (1 ou 2) sont fournis avec le tuyau (pour les machines à deux tuyaux). Fixez ces écrous aux extrémités des nouveaux tuyaux d'arrivée d'eau du côté du robinet.

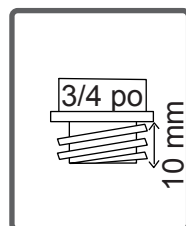

• Installez les nouveaux tuyaux d'arrivée d'eau à un robinet fileté de $\frac{3}{4}$ po.

• Raccordez l'extrémité à coude blanc des tuyaux d'arrivée d'eau au robinet d'arrivée d'eau à filtre blanc sur la face arrière de la machine et l'extrémité à coude rouge au robinet à filtre rouge (pour les machines à arrivée d'eau double). Serrez les pièces plastiques des jonctions avec vos mains.

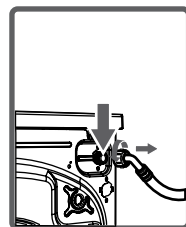

Dans des conditions incertaines, les travaux de raccordement doivent être effectués par un plombier qualifié.

• Un débit d'eau à une pression de 0,1-1 Mpa permettra un fonctionnement optimal de votre machine. (Une pression de 0,1 Mpa montre que plus de 8 litres d'eau s'écoulent, par minute, sous un robinet entièrement ouvert.)

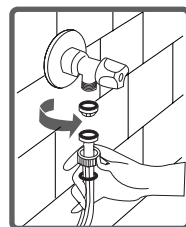

• Assurez-vous qu'il n'y ait pas de fuites au niveau des points de contact en tapotant le robinet après les raccordements.

- Assurez-vous que les nouveaux tuyaux d'arrivée d'eau ne sont pas tordus, cassés, écrasés et redimensionnés.
- Si votre machine possède une arrivée double d'eau, la température de l'arrivée d'eau chaude doit être au maximum de 70°C.

Remarque : Lors des raccordements des tuyaux d'arrivée d'eau, utilisez uniquement le nouveau tuyau fourni avec votre machine. Il est déconseillé d'utiliser des tuyaux d'arrivée d'eau anciens, utilisés ou endommagés.

- L'extrémité du tuyau de vidange peut être montée sur un appareil spécifique directement rattaché à l'orifice d'évacuation de l'eau sale ou au joint de sortie du coude du récipient.
- Il est interdit de rallonger le tuyau de vidange en effectuant un assemblage.
- Ne mettez pas le tuyau de vidange votre machine dans un récipient, un seau ou un évier.
- Assurez-vous que le tuyau de vidange n'est pas plié, attaché, écrasé ou rallongé. Remarque :
- Installez le tuyau de vidange à une hauteur minimum de 60 cm et à 100 cm maximum du sol.

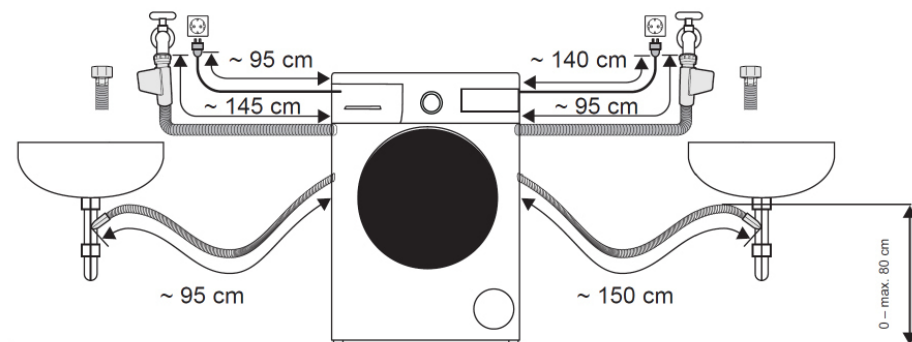
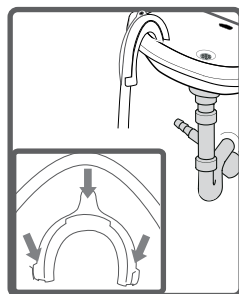
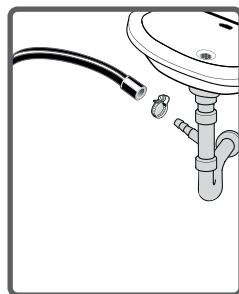

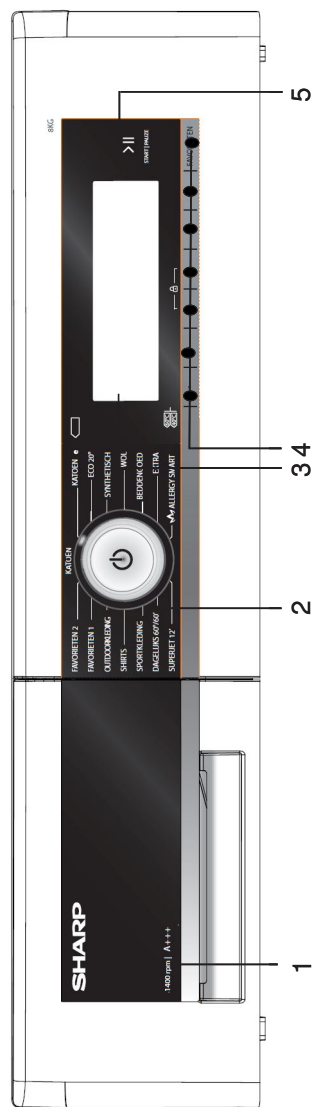

1-Bac à produits

5-Bouton Marche/Pause : Ce bouton vous permet de mettre la machine en marche et en pause.

2 - Sélecteur de programme / Bouton Marche-Arrêt : Le sélecteur de programme vous permet de choisir le programme de lavage de votre linge. Pour ce faire, tournez le sélecteur dans le sens approprié. Assurez-vous que le sélecteur de programme est mis exactement sur le programme désiré. Une pression sur le bouton Marche-Arrêt vous permet d'allumer ou d'éteindre l'appareil.

3-Écran d'informations : Cet écran vous présente les caractéristiques des programmes de lavage sélectionnés et les informations sur le statut de la machine.

4- Boutons de réglage et de commandes supplémentaires : Les boutons de votre machine sont tactiles. Il suffit de les toucher pour faire une sélection.

••• Vous pouvez utiliser la plaque de détermination du niveau de liquide lorsque vous souhaitez laver votre linge avec un détergent liquide. Il est possible d'utiliser les détergents liquides dans tous les programmes sans prélavage. Placez le bac de détergent liquide dans le second compartiment (disponible à l'intérieur de la machine) du bac à produits (*) et définissez la quantité de détergent. (Utilisez la quantité de détergent liquide recommandée par les fabricants de ces produits). Ne dépassez pas le niveau MAX, servant uniquement pour les détergents liquides, n'utilisez pas ce bac pour les détergents en poudre et enlevez-le.)

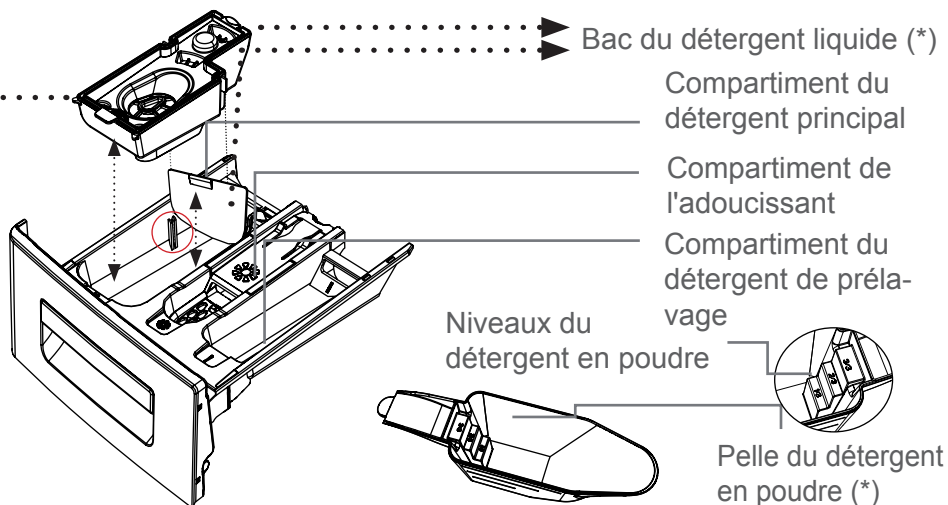
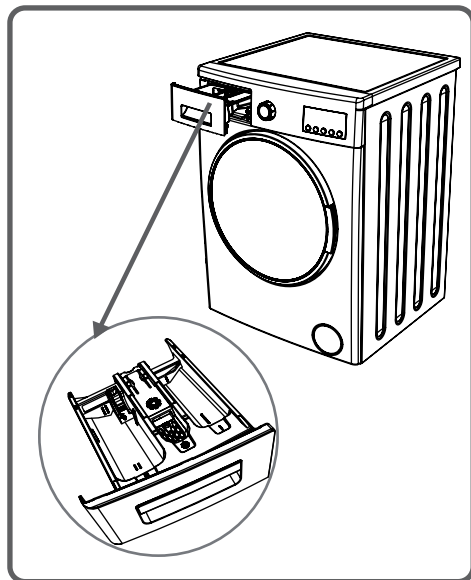

(*) Les caractéristiques de la machine peuvent varier en fonction du modèle acheté.

SECTIONS

Compartiment du détergent principal :

Dans ce compartiment, n'utilisez que des produits comme des détergents (liquide ou en poudre), un anticalcaire, et les produits similaires. À la réception de votre machine, vous y trouverez le bac de détergent liquide à l'intérieur. (*)

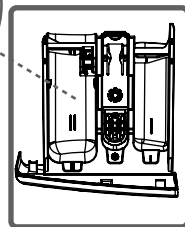
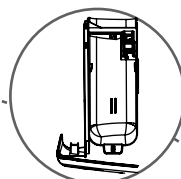

Compartiment pour l'adoucissant et l'amidon:

Vous pouvez utiliser des adoucissants pour votre lessive (selon les quantité et type recommandés par le fabricant). Il arrive qu'il y ait dans ce compartiment, des résidus de l'adoucissant utilisé pour le lavage du linge. La raison est que le l'adoucissant n'est pas visqueux. Pour pallier à ce problème, il est recommandé d'utiliser des adoucissants plus visqueux ou de les diluer avant utilisation.

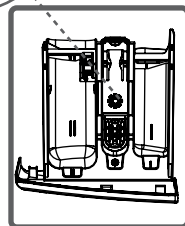
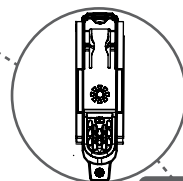

Compartiment du détergent de pré-lavage :

Ce compartiment n'est utilisé que si la fonctionnalité de pré-lavage est sélectionnée. La fonctionnalité de pré-lavage est recommandée pour le linge très sale.

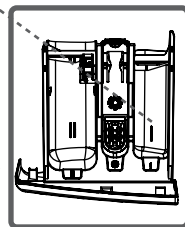
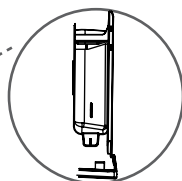

(*) Les caractéristiques de la machine peuvent varier en fonction du modèle acheté.

- Le sélecteur de programme vous permet de choisir le programme de lavage approprié.
- Il est possible de choisir le programme en tournant le sélecteur dans les deux sens.
- Assurez-vous que le sélecteur de programme se trouve exactement sur le programme désiré.
- Une pression sur le bouton Marche-Arrêt, situé sur le sélecteur de programme, vous permet d'allumer ou d'éteindre l'appareil.

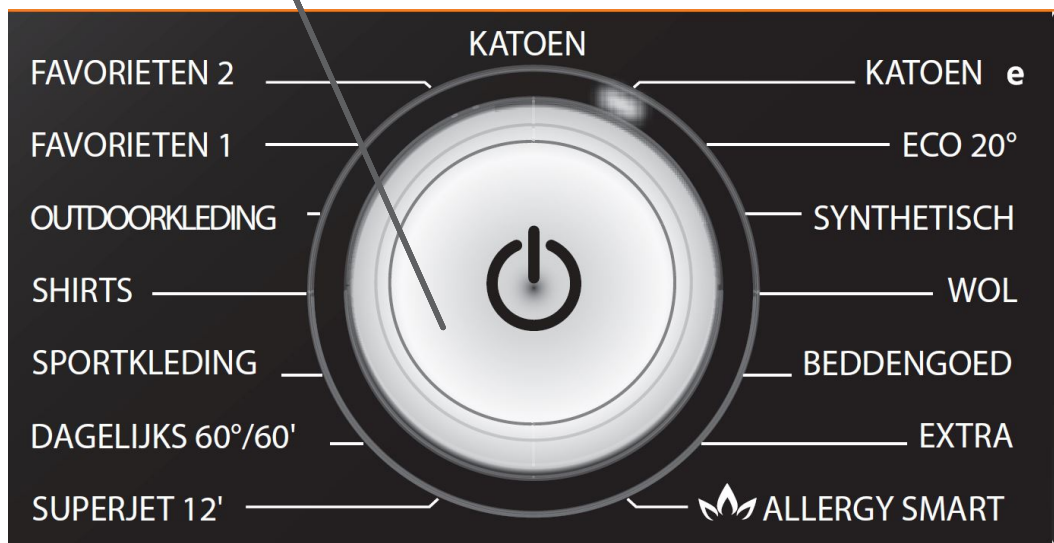



Pour effectuer les premiers réglages de votre machine :

- Branchez votre machine.
- Ouvrez le robinet d'eau.
- Appuyez sur le bouton Marche-Arrêt.



- Après la l'apparition du logo, vous serez automatiquement dirigé vers le menu de réglage d'heure.

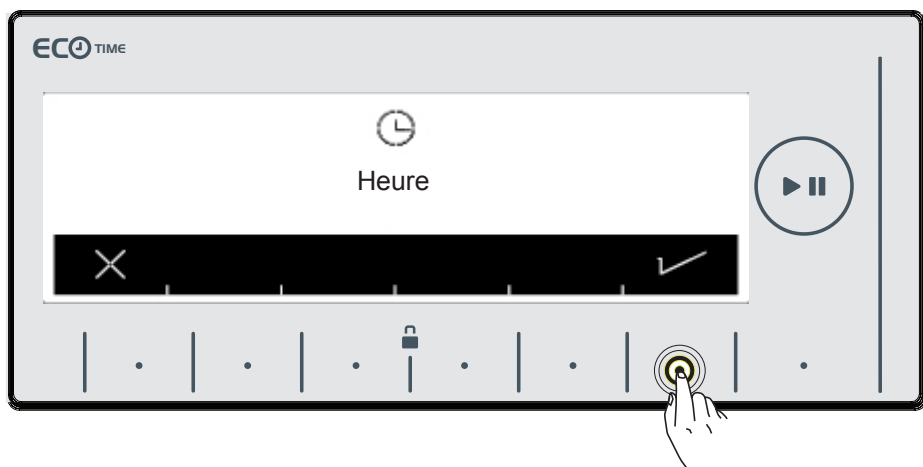

- Vous devrez définir et confirmer l'heure. Accédez au menu de réglage en touchant le bouton portant le symbole ✓. Le bouton portant le symbole X vous permet de quitter le menu sans effectuer de réglage.

Remarque : Il est important de définir correctement l'heure. Dans le cas contraire, elle aura une influence sur le fonctionnement des autres fonctions liées au temps.

Remarque : Les informations de temps enregistrées seront réinitialisées si votre machine est débranchée pendant plus de 15 jours. Dans ce cas, il faudra à nouveau définir l'heure lors de sa mise en marche.

- Veuillez définir l'heure et les minutes appropriées en touchant les boutons portant les symboles > >

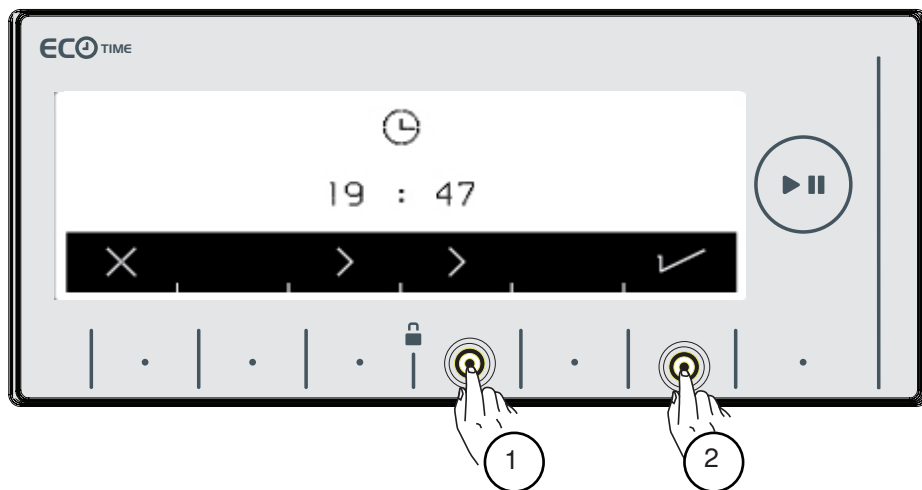

- Après avoir défini l'heure, confirmez-la en appuyant sur le bouton portant le symbole ✓.

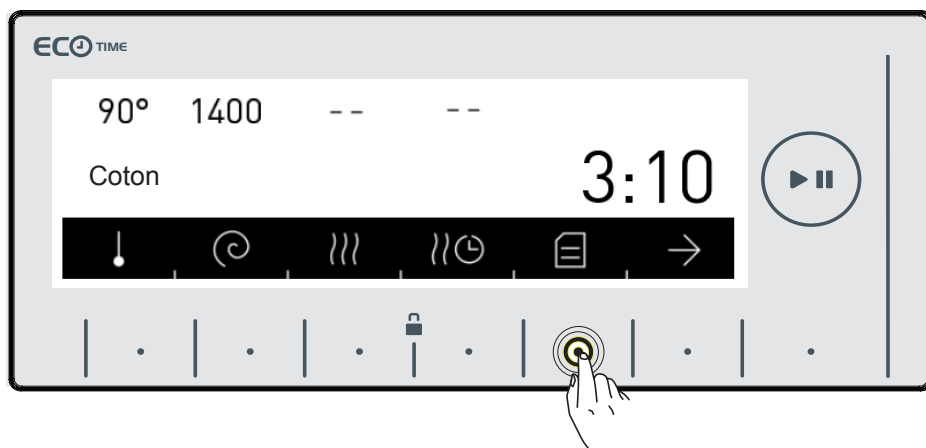

- Vous serez automatiquement dirigé vers l'écran principal du programme sélectionné. Accédez au menu de réglage en touchant le bouton portant le symbole  sur l'écran.

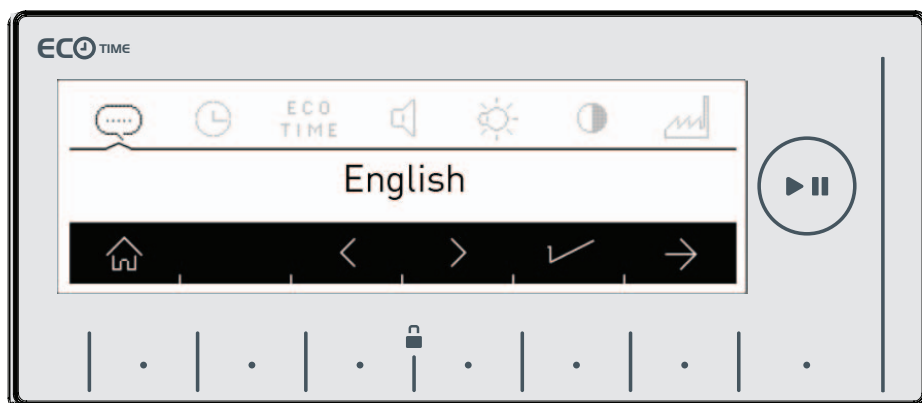

- Il est possible de sélectionner une langue en utilisant les boutons de direction .

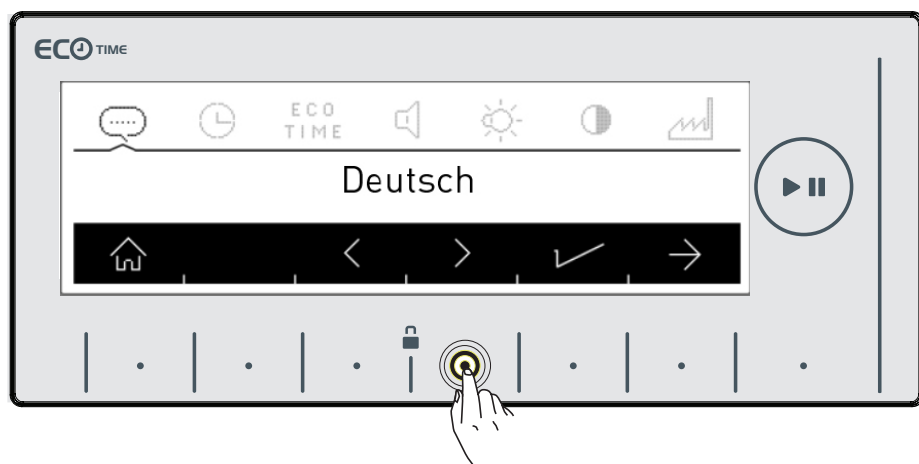

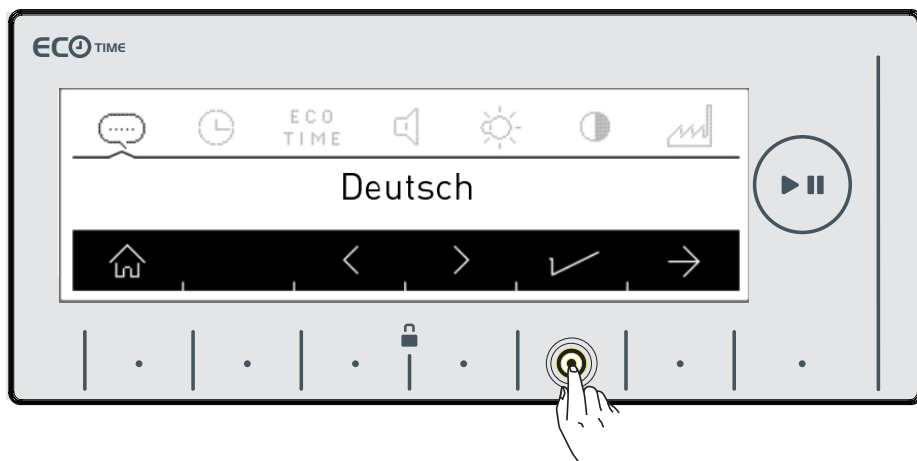

- Appuyez sur le bouton ✓ pour enregistrer la langue sélectionnée.
- Une question vous sera posée à l'écran quant à savoir si vous approuvez la sélection.

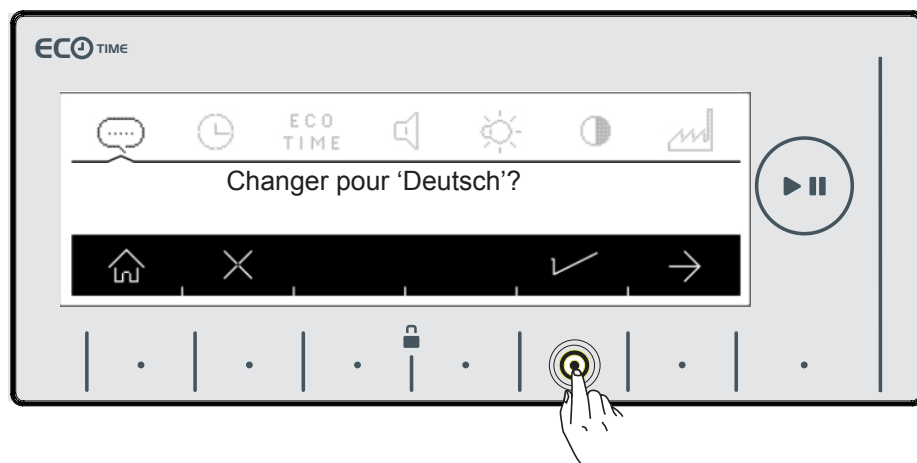



- Appuyez sur le bouton ✓ pour approuver le changement de langue.
- Si votre choix est incorrect, appuyez à nouveau sur le bouton ✗ et refaites la sélection de la langue.
- Dès la confirmation du changement de langue, la langue choisie sera active.

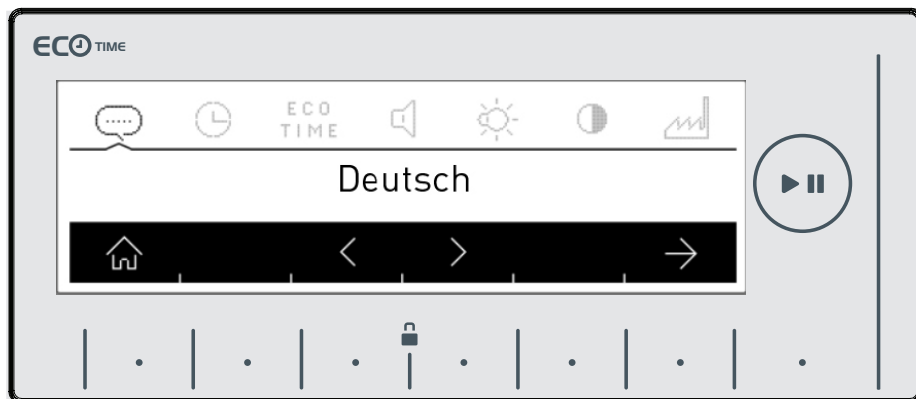

- Accédez au menu → de réglage d'heure de votre machine en appuyant deux fois sur le bouton portant le symbole **ECO TIME**

• La consommation d'électricité peut varier en journée si vous avez un seul fournisseur d'électricité. Ces intervalles de consommation sont disponibles auprès de votre fournisseur d'électricité. Il vous sera donc possible de définir les heures de fonctionnement à basse consommation pour votre machine. Remarque : Votre alimentation électrique peut être raccordée à un compteur doté d'une fonctionnalité de compteur intelligent susceptible d'effectuer des économies d'énergie.

• Appuyez sur le bouton portant le symbole  pour effectuer ce réglage.

• Pour le faire ultérieurement, appuyez sur le bouton portant le symbole .

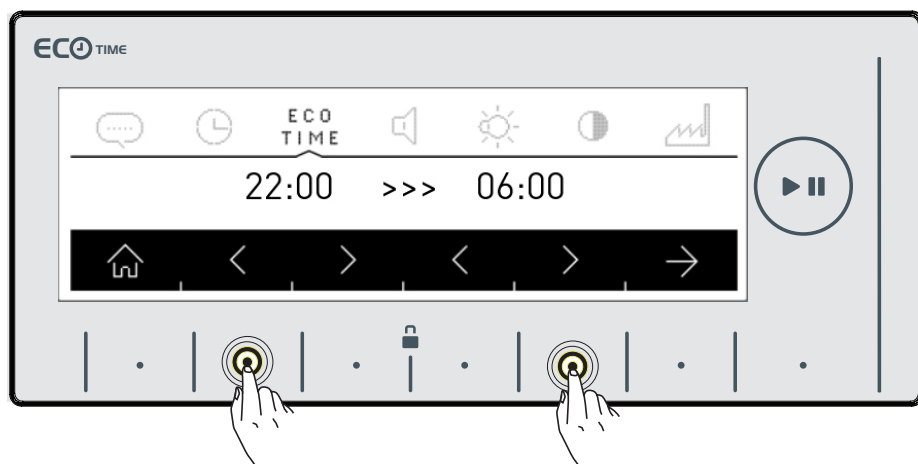

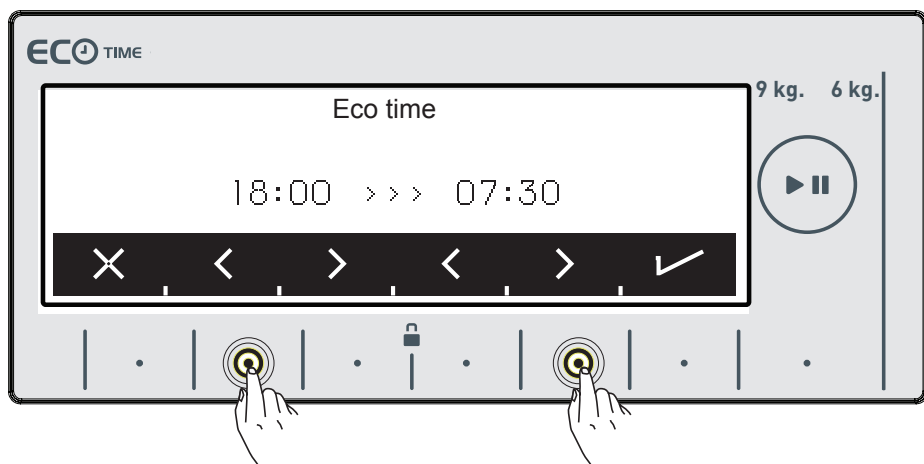

- Vous pouvez programmer l'heure de fonctionnement en mode économique en touchant les boutons portant les symboles < > Reportez-vous à la page 61 pour activer l'heure de fonctionnement en mode économique.

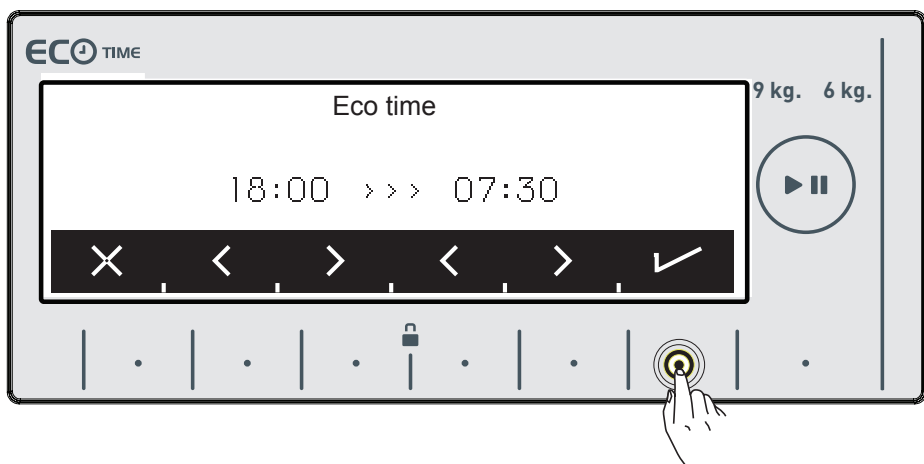

- Confirmez votre programmation en touchant le bouton portant le symbole ✓.



- Vous pouvez régler le volume de votre appareil en touchant les boutons portant les symboles < >.

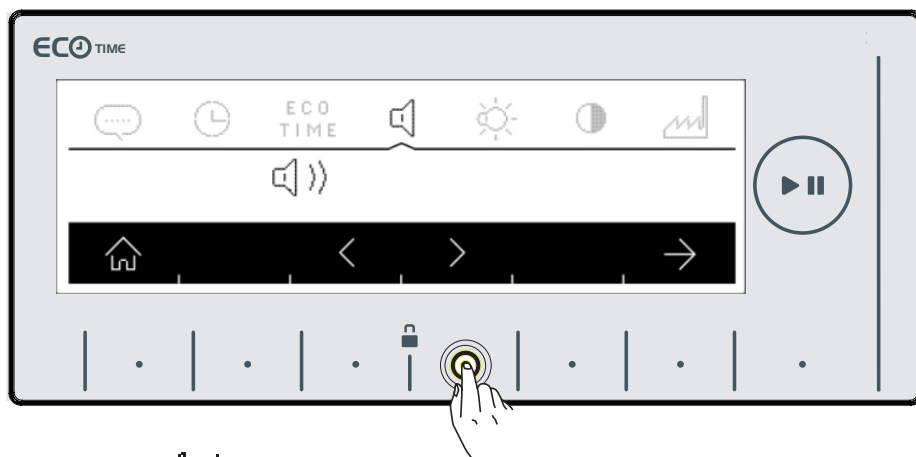

Le symbole  signifie que l'avertisseur sonore de votre appareil est activé.

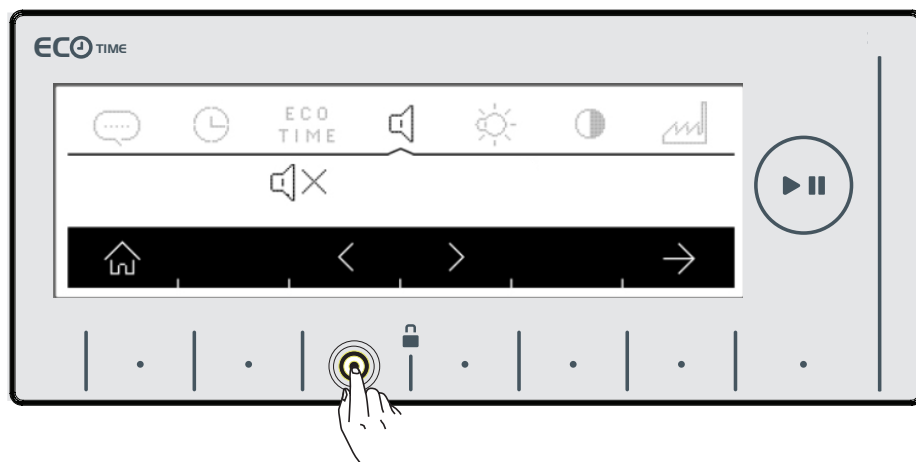



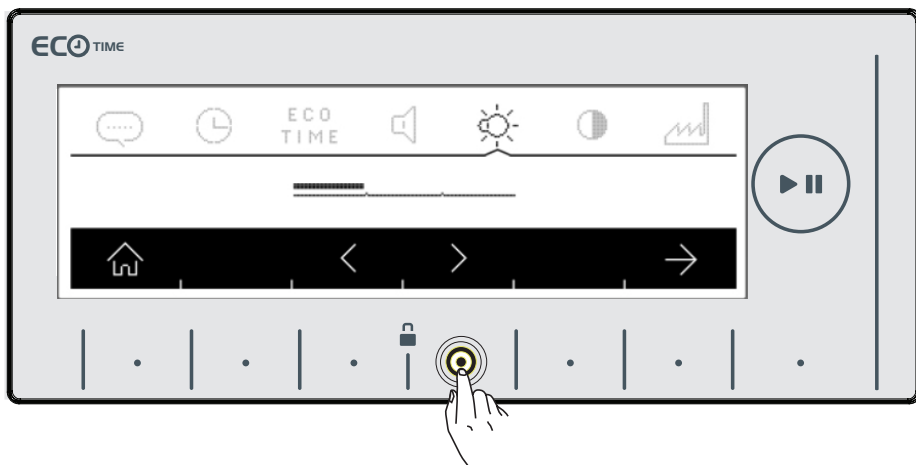

Le symbole  signifie que l'avertisseur sonore de votre appareil est désactivé.

- Vous pouvez régler la luminosité de votre machine en touchant les boutons portant le symbole →.

- Vous pouvez régler la luminosité de l'écran de votre machine en touchant les boutons <> pour accéder au symbole .



- Réglez le contraste de l'écran de votre machine en touchant le bouton portant le symbole .
-  • Vous pouvez régler le contraste de l'écran de votre machine en touchant les boutons portant les symboles  .

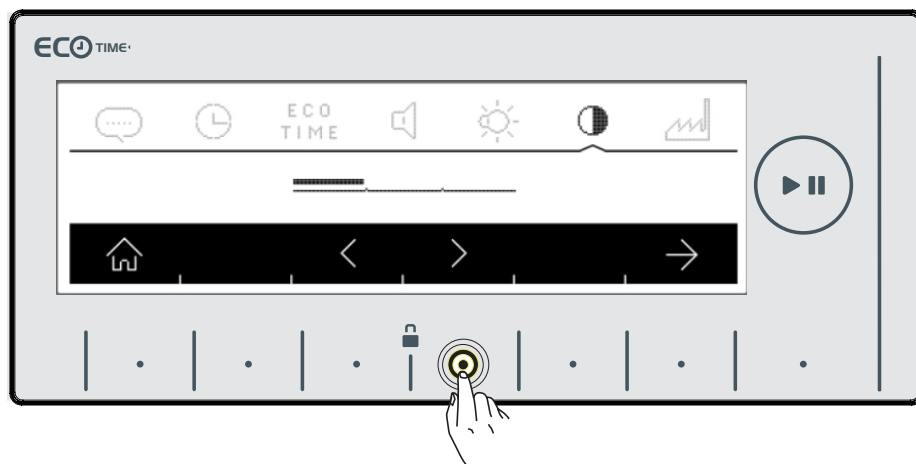

- Vous pouvez accéder à l'écran de retour aux réglages d'usine en touchant le bouton portant le symbole .



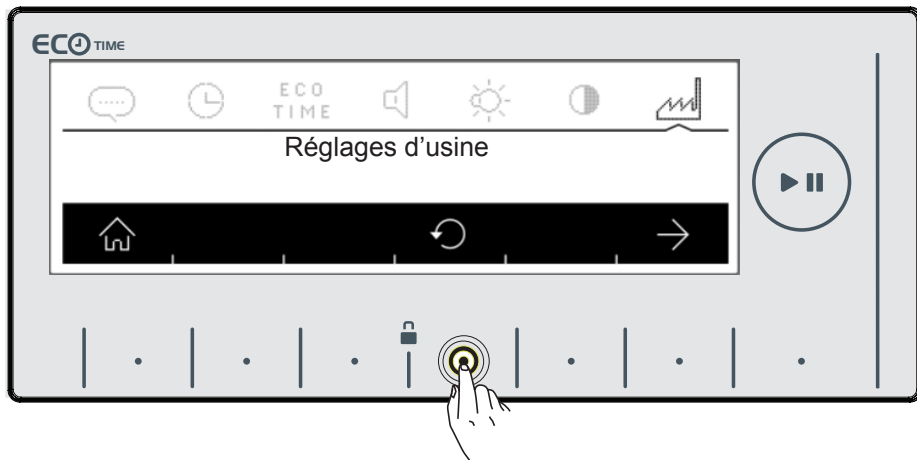

Si vous désirez remettre votre appareil aux réglages d'usine :

- Touchez le bouton portant le symbole .



- Il vous est demandé à l'écran si vous souhaitez confirmer la sélection.



- Une question vous sera posée à l'écran quant à savoir si vous approuvez la sélection. ✓
- Si vous souhaitez annuler la sélection, touchez le bouton portant le symbole .
- Vous pouvez retourner à l'écran principal en touchant le bouton .

• Chacun de vos vêtements porte des spécifications de lavage et de séchage. Lavez et faites sécher vos vêtements conformément aux spécifications figurant sur les étiquettes.

• Classez vos vêtements en fonction de leurs types (coton, synthétique, sensible, laine, etc.), de leurs températures de lavage (froid, 30°, 40°, 60°, 90°) et de leur degré de saleté (légèrement sale, sale, très sale).

• Ne lavez jamais vos vêtements colorés avec ceux de couleur blanche.

Lavez vos vêtements colorés séparément au premier lavage, car ceux-ci peuvent déteindre.

• Assurez-vous qu'aucun matériau métallique ne s'est infiltré dans vos vêtements ou dans les poches de ceux-ci; s'il y en a, retirez-les.

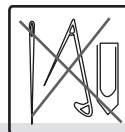
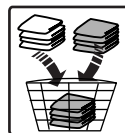
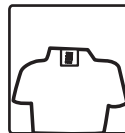

AVERTISSEMENT : La garantie ne couvre pas les dysfonctionnements résultants de l'introduction d'objets étrangers à l'intérieur de votre machine.

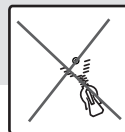

• Fermez les fermetures de vos vêtements et boutonnez-les.

• Retirez les agrafes métalliques ou en plastique des rideaux en tulle, ou mettez-les dans un filet ou un sac de lavage.

• Mettez les vêtements tels que les pantalons, les tricotés, les t-shirts et les survêtements à l'envers.

• Lavez les chaussettes, les mouchoirs et autres petits linges de ce type dans un filet de lavage.

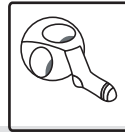
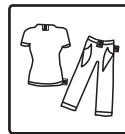

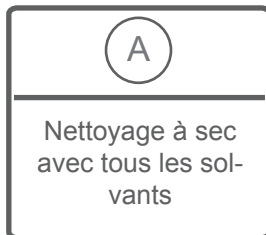
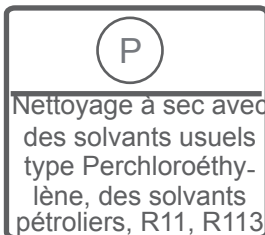
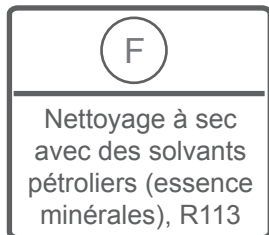
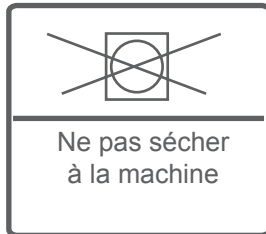
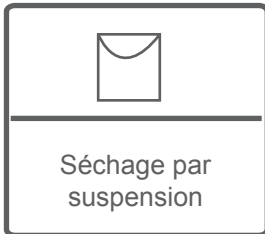
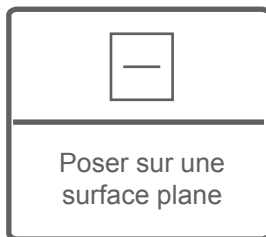
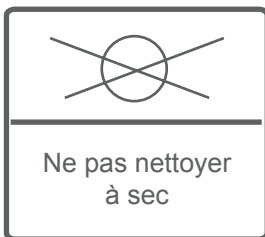
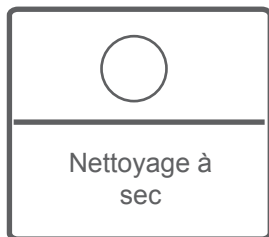
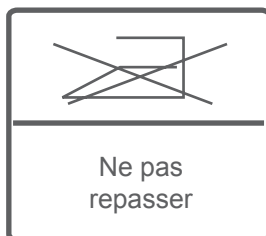
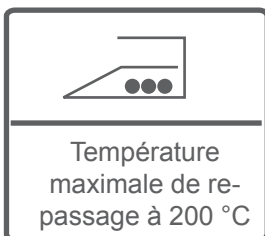
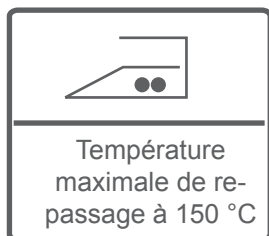
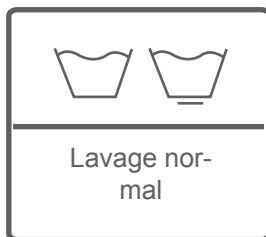

La capacité de chargement maximale de votre machine peut varier en fonction du programme sélectionné. La capacité de chargement à sec indiquée dans le tableau des programmes pour chaque programme de lavage ne doit pas être dépassée.

- Ouvrez le hublot de chargement du linge de votre machine.



- Vérifiez dans le tambour de la machine qu'il n'est pas resté du linge de lessives précédentes. S'il y en a, videz la machine avant de sélectionner un programme de lavage.

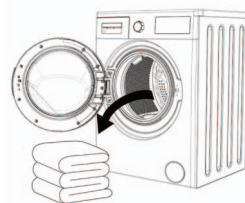

- Étalez le linge dans la machine. Pliez les éléments tels que les couettes, les couvertures que vous introduirez ensuite dans la machine comme indiqué ci-dessous.

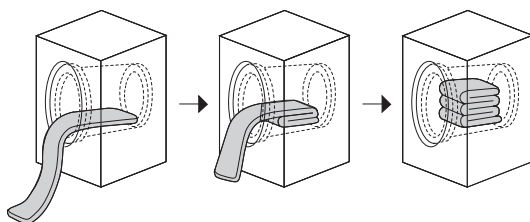

- Introduisez le linge séparément.
- Assurez-vous qu'aucun vêtement n'est coincé entre le couvercle et le joint inférieur lorsque vous fermez le hublot de la machine.
- Assurez-vous que le hublot de la machine est hermétiquement fermé.
- La machine ne débute pas le lavage tant que le hublot n'est pas hermétiquement fermé.

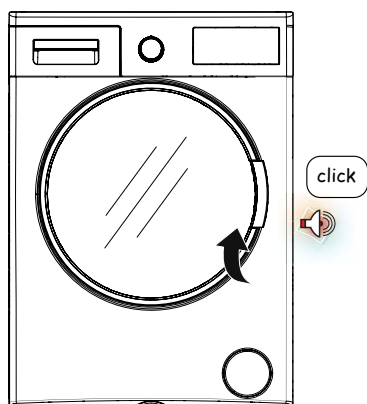

La quantité de lessive que vous introduisez dans la machine dépend des critères suivants :

- La dose de détergent à introduire dans la machine dépend du degré de saleté de la lessive. Ne lavez pas au préalable votre linge le moins sale et introduisez une petite quantité de détergent dans le 2e compartiment du bac à produits.
 - La fonction de prélavage peut être utilisée pour votre linge très sale. Si vous devez procéder au prélavage, introduisez 1/4 de la quantité de détergent à mettre dans le bac à produits dans le compartiment numéro 1 à l'aide de la pelle à détergent, et les 3/4 restant dans le compartiment numéro 2.
 - Employez des détergents conçus pour des machines à laver automatiques. Conformez-vous aux instructions des fabricants de détergents lorsque vous déterminez la quantité de détergent à employer pour votre lessive.
 - Plus le niveau de dureté de l'eau est élevé, plus vous devez utiliser de détergent.
 - La quantité de détergent augmente en fonction de la quantité du linge à laver.
 - Introduisez l'assouplissant dans son compartiment dans le bac à produits. Ne dépassez pas le niveau MAX. Dans ce cas, l'assouplissant pourrait se mélanger à l'eau pendant le rinçage.
 - Les assouplissants à haute densité doivent être dilués avant d'être introduits dans la machine. En effet, les assouplissants à haute densité bloquent le rinçage et ne s'écoulent pas.
- Vous pouvez utiliser des détergents liquides pour tous les programmes sans prélavage. Pour ce faire, placez le bac du détergent liquide dans votre machine dans le deuxième compartiment du bac à produits, et introduisez le détergent liquide sans dépasser le niveau maximum et en respectant les doses prescrites par le fabricant.
(L'emplacement du bac à détergent liquide dans le bac à produit peut être visualisé à la page 33).

- Branchez la machine.

- Ouvrez le robinet d'eau.

- Ouvrez le hublot de la machine.

- Étalez le linge.

- Poussez le hublot pour la fermeture jusqu'à ce que vous entendiez le son de verrouillage.

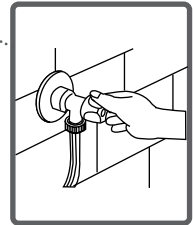
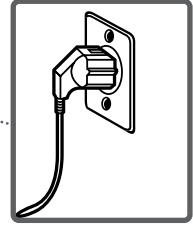

- Appuyez sur le bouton Marche-Arrêt.



- Sélectionnez le programme de lavage que vous désirez à l'aide du bouton des programmes.

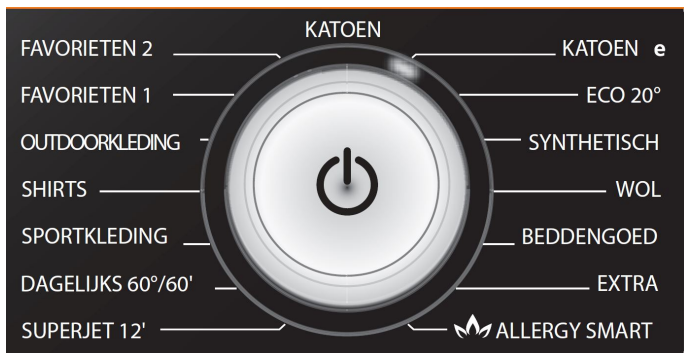

- Le nom et les caractéristiques du programme s'affichent à l'écran.

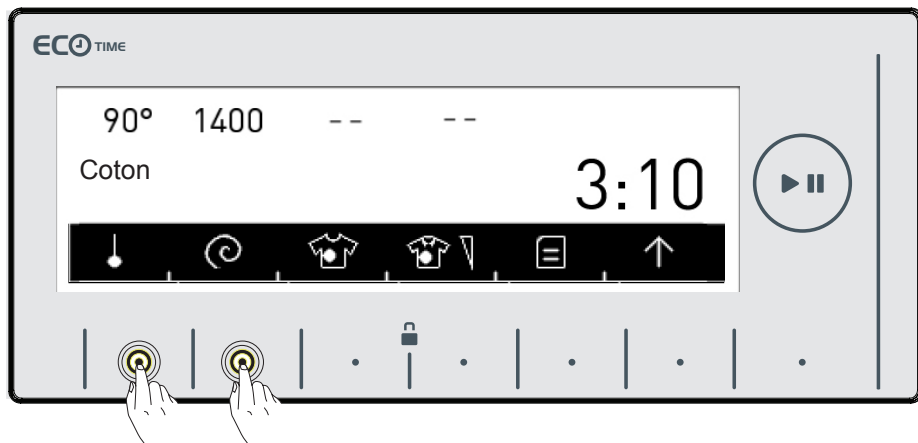

- Vous pouvez régler la température (*, 20°, 30°, 40°, 60°, 90°) en appuyant sur le bouton portant ce symbole.



- Vous pouvez sélectionner la vitesse d'essorage (∞, 400, 600, 800, 1 000, 1 200, 1 400) en touchant le bouton portant ce symbole.



Votre machine est dotée de fonctions supplémentaires permettant de nettoyer 22 types de taches.

Vous pouvez recourir à ces fonctions auxiliaires selon le type de taches de votre linge. Attention : Pour que les fonctions auxiliaires de nettoyage de taches soient efficaces, ne laissez pas les taches sécher et coller sur votre linge. Retirez les matériaux solides au préalable.

Attention : Avant de nettoyer une nouvelle tache sur votre linge, appuyez sur celle-ci une fois avec un chiffon. Ne frottez pas !

La machine sélectionne automatiquement une température de lavage, la vitesse de rotation du tambour et le nombre et la durée des rinçages en fonction du type de taches sélectionné.

Par exemple, voici la procédure de nettoyage de quelques types de tâches :

Taches de sang : La fonction auxiliaire de nettoyage des tâches de sang associée au programme de lavage sélectionné permet de tremper le linge tacheté de sang dans de l'eau froide avant de le faire passer au programme principal, et de nettoyer les surfaces tachées de votre linge avant que le programme de lavage sélectionné ne démarre.

Taches d'œuf : Les taches d'œuf sont nettoyées en étant d'abord adoucies à l'eau chaude pendant un certain temps, puis le programme de lavage associé poursuit et parachève le processus de nettoyage.

Les fonctions de sélection des taches de la machine sont présentées ci-après.

Pour d'autres taches, il existe des solutions de nettoyage similaires.

Pour activer la sélection du type de taches, touchez le bouton portant le symbole  sur l'écran de la machine. (Image 1)

Déterminez la sélection des taches en touchant les boutons portant les symboles de flèches . (Image 2)

Pour confirmer la sélection, activez le programme de lavage auxiliaire de nettoyage des taches sélectionné en touchant le bouton portant le symbole  à l'écran. (Image 2)

Image 1

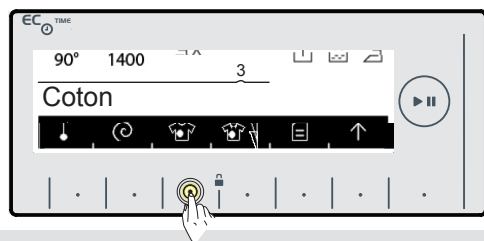

Image 2

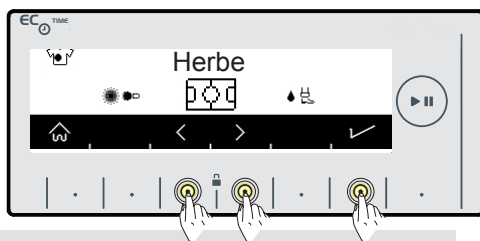



Image 3

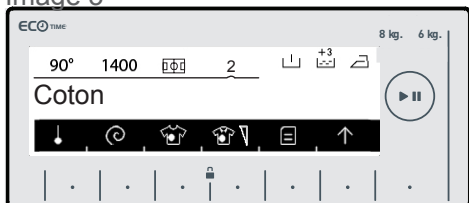

Image 4



Vous apercevez sur l'écran le symbole du type de tâches que vous avez sélectionné. (Image 3)

Si vous désirez annuler la sélection d'un type de tâches, vous pouvez toucher le symbole du type de tâches sélectionné. Un message avertissant que la sélection est annulée s'affiche brièvement à l'écran. « Stain selection » (Sélection du type de tâches)

Si vous désirez sélectionner à nouveau la fonction de nettoyage de tâches annulée, reprenez la procédure indiquée aux images 1 et 2.

Remarque : Si vous n'êtes pas satisfait du résultat obtenu avec la fonction de nettoyage d'un certain type de tâches après le lavage, il se peut que votre sélection soit erronée ; veuillez reprendre le processus de lavage en sélectionnant le type de tâches approprié.

Explication des symboles de sélection des types de tâches.

Tableau d'explication des symboles de sélection des types de tâches.

1- Sang	8- Café	15- Salissure poignets de chemise
2- Boue	9- Vin rouge	16- Huile
3- Chaussettes	10- Tomate	17- Sauce
4- Aliments pour bébés	11- Thé	18- Chocolat
5- Sueur	12- Fruit	19- Déodorant
6- Oeuf	13- Herbe	20- Rouge à lèvres
7- Crème glacée	14- Salissure col de chemise	21- Maquillage
		22- Mixte

PROGRAMMES	SÉLECTION DU TYPE DE TACHES
Coton	S
Coton Eco	S
*Coton 60°C e.	S
*Coton 40°C e.	S
Eco 20°C	SY
Synthétique	S
*Rideaux	S
Laine	SY
*Soie	SY
Couette	S
Extra	SY
*Rinçage	SY
*Essorage	SY
*Vidange	SY
*Nettoyage du tambour	SY
Protection Anti-allergie	S
Rapide 12'	SY
Quotidien 60°C 60'	S
Vêtements de sport	S
Chemisiers/Chemises	S
Lessive nocturne	S

S : Sélectionnable SY : Aucune sélection
* : Sous-programmes



Vous pouvez modifier vos paramètres de lessive en fonction du niveau de saleté de votre linge, et le faire laver en moins ou en plus de temps, à basse ou à haute température. Les niveaux de saleté sont automatiquement réglés dans certains programmes.

Vous pouvez effectuer vos réglages selon vos convenances.

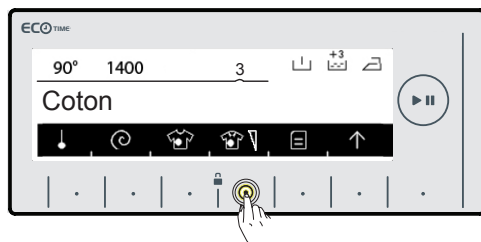

Remarque : Si aucun changement ne se produit lorsque vous touchez le bouton de sélection du niveau de saleté , c'est que le programme sélectionné ne prend pas en charge la fonction de sélection de niveau de saleté.

1 Légèrement sale (pas de prélavage)

2 Sale (pré lavage si nécessaire.)

3 Très sale (pré lavage si nécessaire.)

PROGRAMMES	SÉLECTION DU NIVEAU DE SALETÉ	PRÉRÉGLAGE EN USINE	NIVEAUX SÉLECTIONNABLES	
Coton	S	Sale	Très sale	Légèrement sale
Coton Eco	S	Sale	Très sale	Légèrement sale
*Coton 60°C e.	S	Sale	Très sale	Légèrement sale
*Coton 40°C e.	S	Sale	Très sale	Légèrement sale
Eco 20°C	SY	Légèrement sale	SY	SY
Synthétique	S	Sale	Très sale	Légèrement sale
*Rideaux	S	Sale	Très sale	Légèrement sale
Laine	S	Sale	Très sale	Légèrement sale
*Soie	S	Sale	Très sale	Légèrement sale
Couette	S	Sale	Très sale	Légèrement sale
Extra	SY	SY	SY	SY
*Rinçage	SY	SY	SY	SY
*Essorage	SY	SY	SY	SY
*Vidange	SY	SY	SY	SY
*Nettoyage du tambour	SY	SY	SY	SY
Protection Anti-allergie	S	Sale	SY	SY
Rapide 12'	SY	Légèrement sale	SY	SY
Quotidien 60°C 60'	S	Sale	Légèrement sale	SY
Vêtements de sport	S	Sale	Très sale	Légèrement sale
Chemisiers/Chemises	S	Sale	Très sale	Légèrement sale
Lessive nocturne	S	Sale	Très sale	Légèrement sale

S : Sélectionnable SY : Aucune sélection * : Sous-programmes



Avant de démarrer un programme de lavage, il est possible de sélectionner une fonction auxiliaire.

- Appuyez sur le bouton de la fonction auxiliaire que vous souhaitez sélectionner.

En fonction du programme sélectionné ou de la quantité de lessive introduite dans la machine, les fonctions supplémentaires peuvent ne pas être disponibles.

En voici quelques raisons :

- Le programme sélectionné n'est peut-être pas compatible avec la fonction supplémentaire précédemment choisie.
- Si une fonction supplémentaire ne s'active pas lorsque vous désirez la sélectionner alors que la machine est en fonctionnement, il se peut que la durée de lavage de la fonction à sélectionner ne soit pas terminée.

- Vous pouvez vous reporter au tableau des programme aux pages 81 à 91 pour l'utilisation des fonctions supplémentaires dans les programmes.

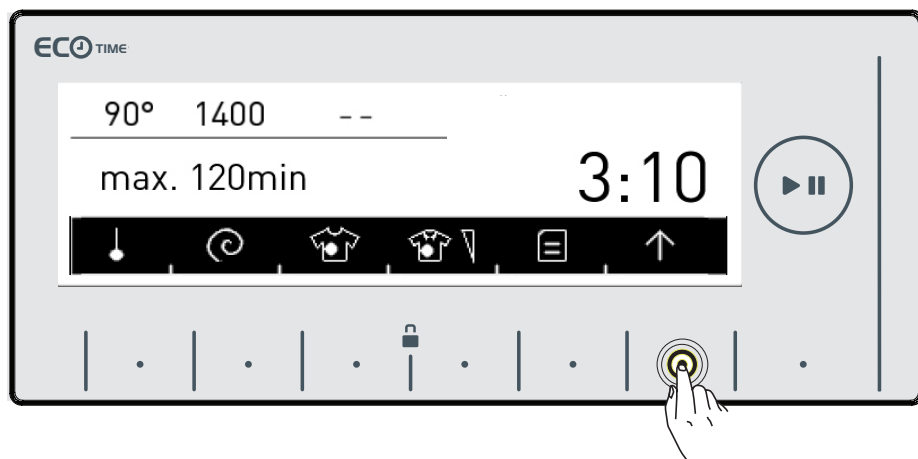

- Touchez le bouton portant le symbole  pour aller à l'indicateur de la fonction auxiliaire.



Vous pouvez prélever votre lessive très sale avant le lavage principal à l'aide de cette fonction. Lorsque vous utilisez cette fonction, vous devez introduire le détergent dans le compartiment de lavage avant du bac à produits.

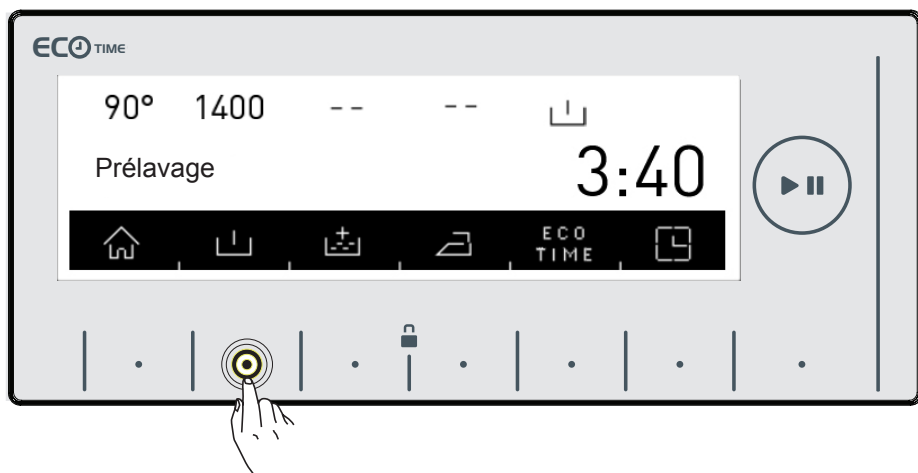

- Touchez le bouton portant le symbole  pour accéder à la fonction auxiliaire de pré-lavage.

Remarque : Lorsque vous souhaitez accéder à la fonction de pré-lavage, si le symbole  ne s'affiche pas à l'écran, c'est que le programme sélectionné ne prend pas en charge la fonction de pré-lavage.





Vous pouvez rincer une ou plusieurs fois votre lessive à l'aide de cette fonction. Votre machine vous offre 3 options de rinçage pour cette fonction auxiliaire



-  : Un rinçage supplémentaire est effectué à la fin du lavage.
-  : Deux rinçages supplémentaires sont effectués à la fin du lavage.
-  : Trois rinçages supplémentaires sont effectués à la fin du lavage.

* Si vous souhaitez appliquer plus d'un rinçage, appuyez sur le bouton portant le symbole  jusqu'à l'affichage du nombre de rinçages souhaité.

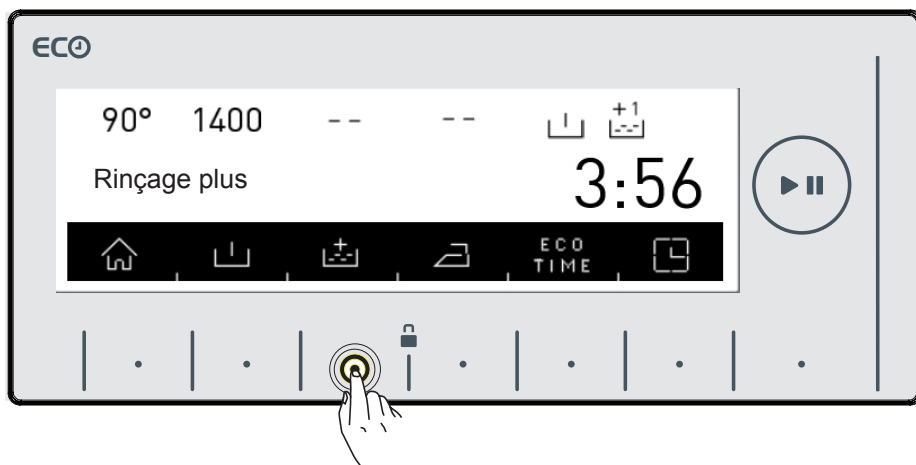
Remarque : Lorsque vous souhaitez sélectionner la fonction de rinçage extra, si le symbole  ne s'affiche pas à l'écran, c'est que le programme de lavage sélectionné ne prend pas en charge cette fonction.



Vous pouvez rincer une ou plusieurs fois votre lessive à l'aide de cette fonction. Votre machine effectue toutes les étapes de rinçage à l'eau chaude (cela est recommandé pour des vêtements en contact avec des peaux sensibles, des vêtements pour bébés, des sous-vêtements)

* Pour activer la fonction anti-allergie, touchez le bouton portant le symbole  jusqu'à l'affichage du symbole  à l'écran.

Remarque : Si le symbole  ne s'affiche pas à l'écran lorsque vous souhaitez sélectionner la fonction supplémentaire anti-allergie, c'est que le programme de lavage sélectionné ne prend pas en charge cette fonction.

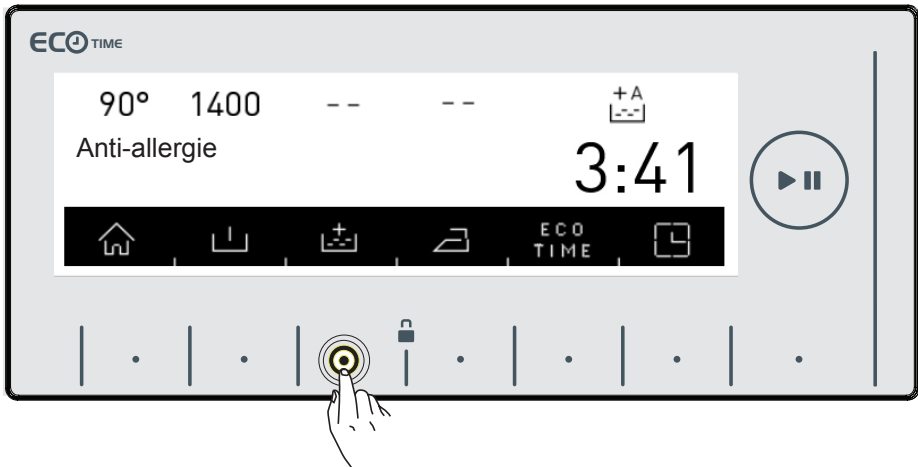



Vous pouvez paramétrer votre machine de façon à avoir votre lessive légèrement essorée à la fin du lavage à l'aide de cette fonction.

* Touchez le bouton portant le symbole  pour activer la fonction de repassage facile.

Remarque : Si le symbole  ne s'affiche pas à l'écran lorsque vous souhaitez sélectionner la fonction supplémentaire de repassage facile, c'est que le programme de lavage sélectionné ne prend pas en charge cette fonction.

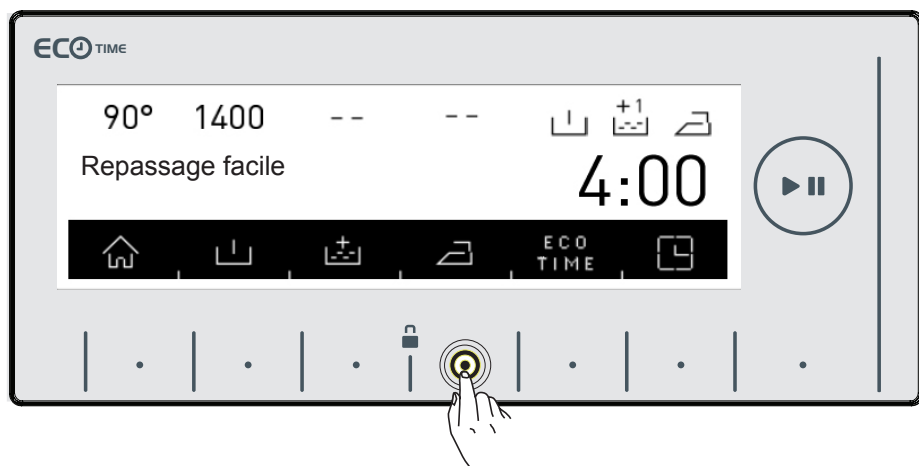

- Vous devez programmer la période de fonctionnement en mode économique à partir de la section des paramètres pour que cette fonction soit active. (voir page 41)
- Si vous souhaitez activer le fonctionnement économique, touchez le bouton portant le symbole **ECO TIME**
- Vous voyez le symbole **ECO TIME** activé à l'écran.

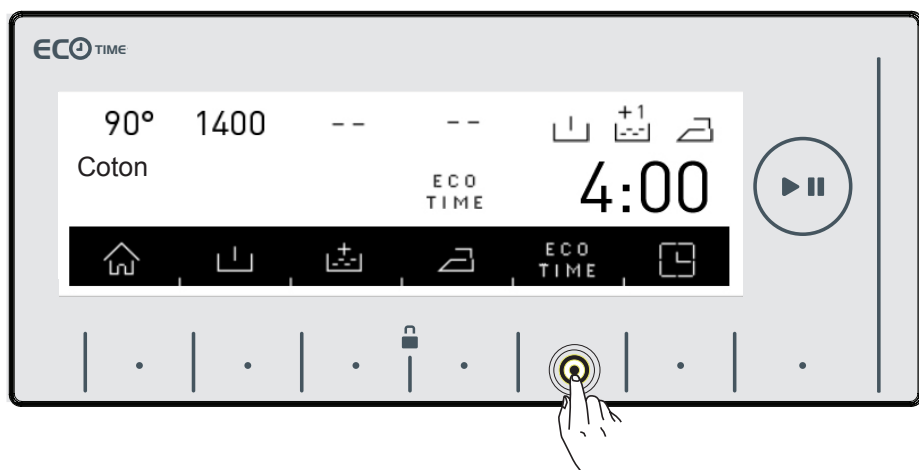

- La fonction de programmation du fonctionnement en mode économique reste active à l'écran jusqu'à ce que celui-ci s'éteigne. Pour désactiver ce symbole, vous devez appuyer sur le bouton de programmation de la période de fonctionnement en mode économique.

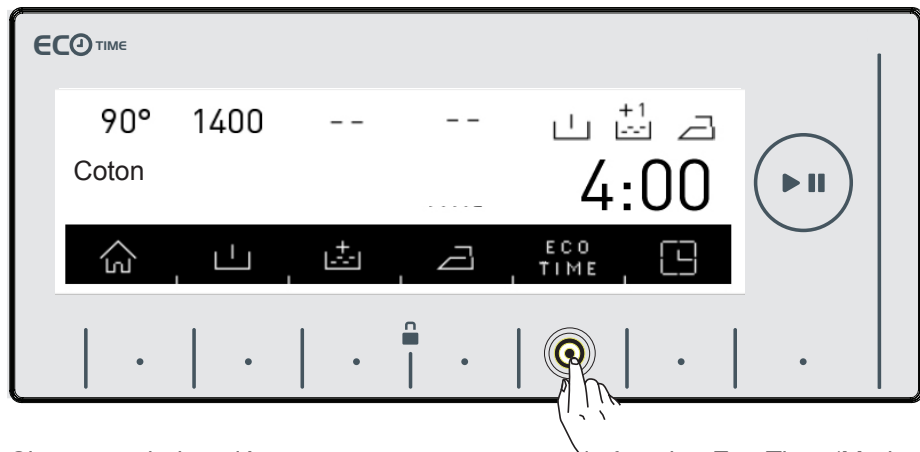

- Si vous souhaitez démarrer un programme avec la fonction Eco Time (Mode économique) active, touchez le bouton portant le symbole . Le démarrage du programme sélectionné est différé jusqu'au passage en mode économique. L'« heure de démarrage » et la durée du programme s'affichent à l'écran à certains intervalles.

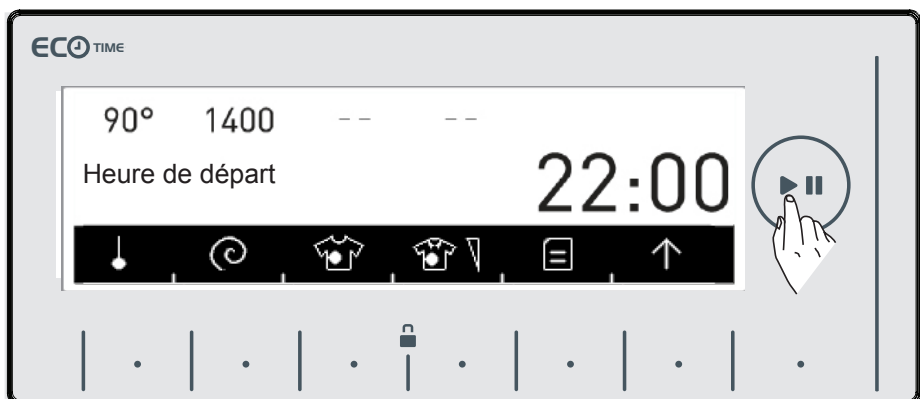

- Si vous ne souhaitez pas utiliser le programme sélectionné durant le fonctionnement en mode économique de la machine, touchez à nouveau le bouton . Le message « Eco Time cancelled » (Mode économique annulé) s'affiche à l'écran.

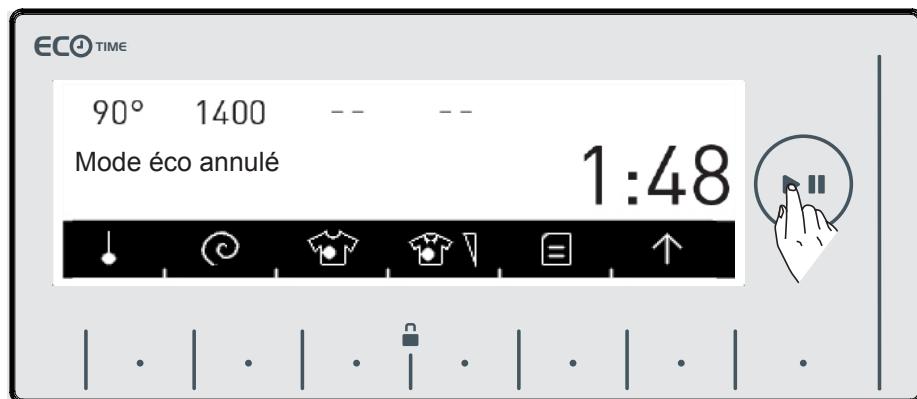

- La machine retourne à l'écran principal du programme sélectionné au bout de 3 secondes. Pour démarrer un programme sélectionné, touchez le bouton Start/Stand-by (Marche/Pause).

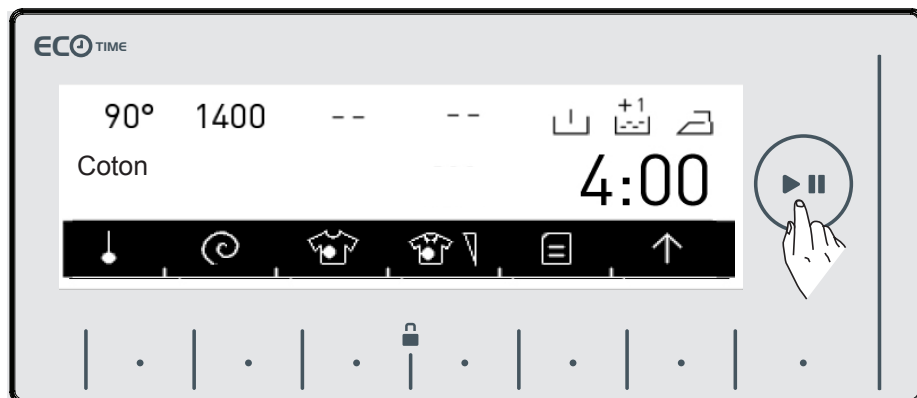



- À l'aide de cette fonction, vous pouvez différer le démarrage d'un cycle de lavage de 10 minutes à 23 heures 50 minutes, ou encore programmer une heure de fin selon votre convenance.

- Pour activer cette fonction supplémentaire, touchez le bouton portant le symbole

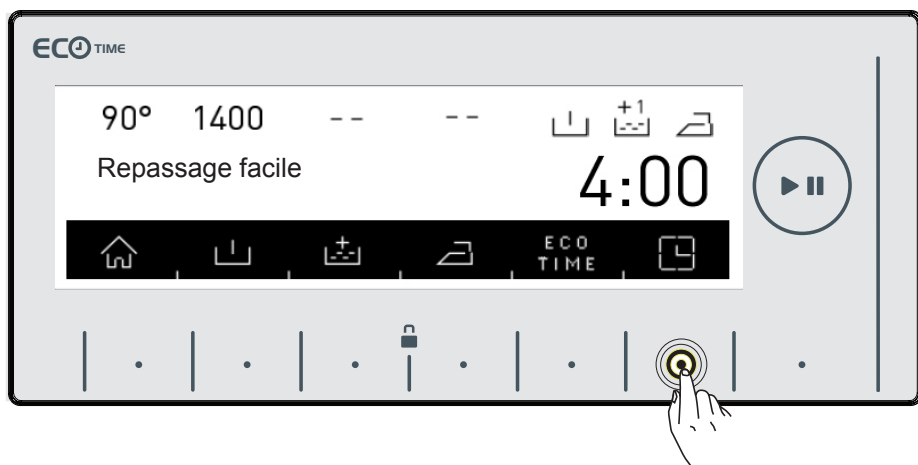

- L'heure actuelle s'affiche brièvement à l'écran.

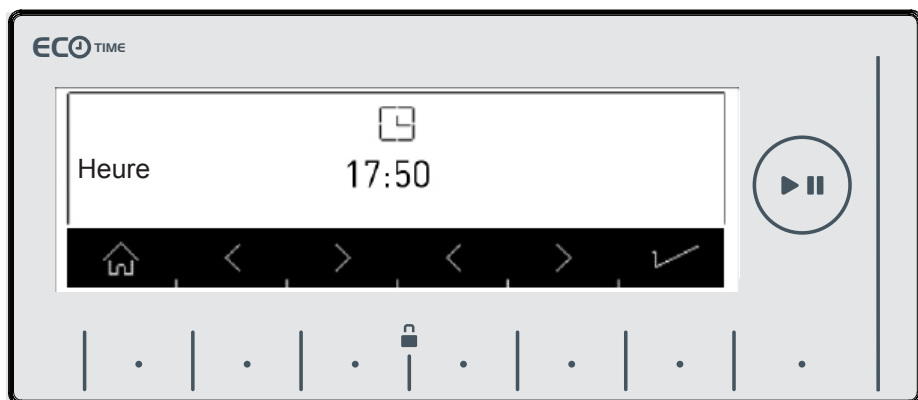

- L'écran affichant l'heure actuelle passe automatiquement à celui affichant l'heure de démarrage différé/l'heure de fin du programme.
- Sur cet écran, vous pouvez vous servir des boutons aux symboles < > pour différer l'heure du lavage ou programmer la fin du lavage à une certaine heure.

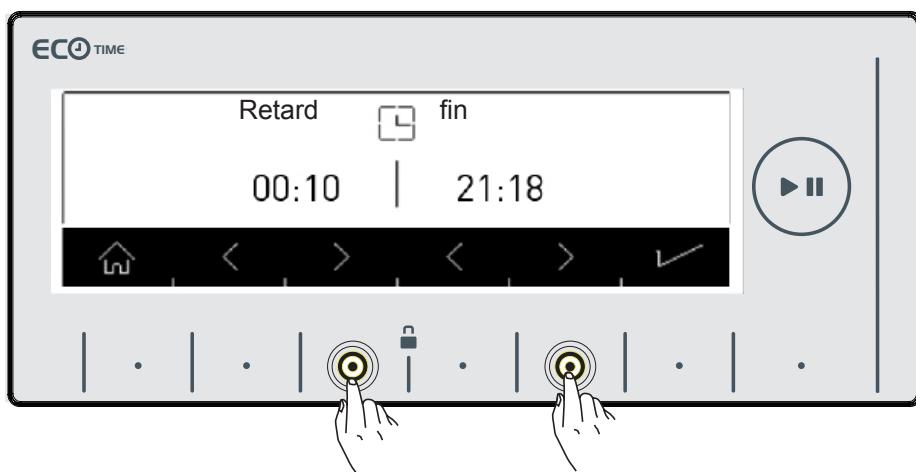

Remarque : Vous devez d'abord régler l'horloge de la machine à l'heure actuelle avant d'utiliser cette fonction de façon appropriée. Reportez-vous à la page 36 si vous n'avez pas réglé l'horloge à l'heure actuelle.

Avec cette fonction, vous pouvez enregistrer les paramètres des programmes de lavage utilisés précédemment en touchant un seul bouton, et sans perdre de temps, grâce à 2 options de mémoire. Ce qui vous permet de laver votre linge sans avoir à définir à nouveau ces paramètres. Définissez les paramètres de votre choix que vous souhaitez enregistrer dans les programmes de mémoire et touchez le bouton d'enregistrement dans la mémoire.

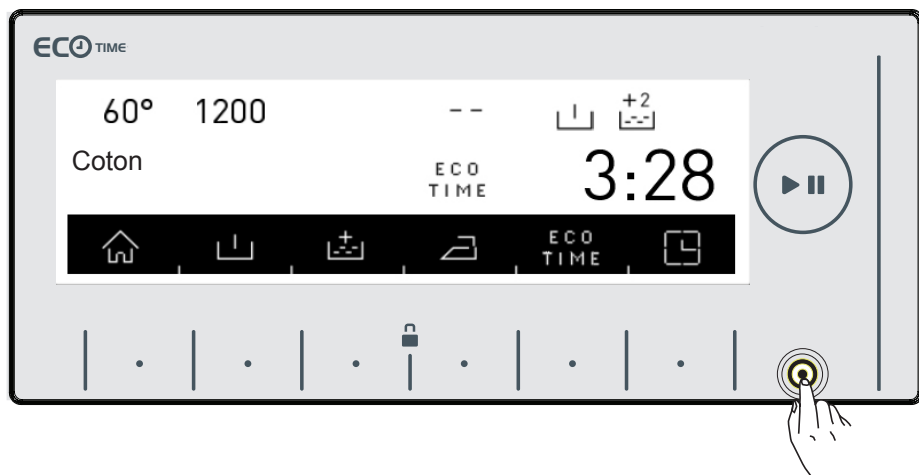

- Lorsque vous touchez le bouton de mémoire, la question « Save as memory » (Enregistrer en mémoire ?) s'affiche à l'écran.
- Si vous désirez paramétrer à nouveau les programmes de lavage avant de les sauvegarder, vous pouvez aller dans le menu des programmes en touchant le bouton portant le symbole X.



- Après avoir effectué les modifications souhaitées, vous pouvez à nouveau toucher le bouton de mémoire.

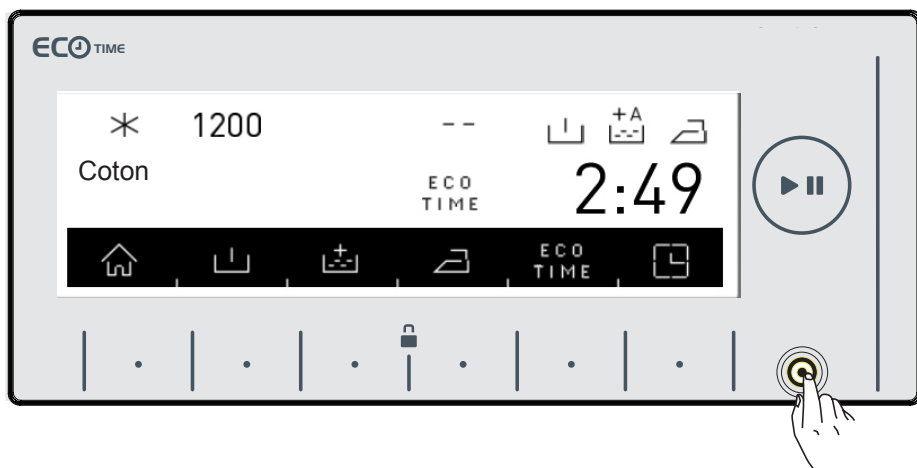

- La question « Save as memory » (Enregistrer en mémoire ?) s'affiche à l'écran.



- Vous pouvez effectuer la sauvegarde en touchant les boutons de sélection de mémoire 1 (Mémoire 1) ou 2 (Mémoire 2)



- L'écran passe à un affichage identique à celui ci-dessus lorsque la sauvegarde est terminée et votre machine retourne à l'écran principal du programme de lavage que vous avez paramétré.

- Vous pouvez lancer la lessive en appuyant sur le bouton Start/Stand-by (Marche/Pause) ou en sélectionnant un autre programme.



- Pour employer les programmes sauvegardés, vous pouvez tourner le sélecteur de programme tel qu'indiqué à l'image ci-dessous et effectuer votre sélection en parcourant les compartiments de la mémoire.

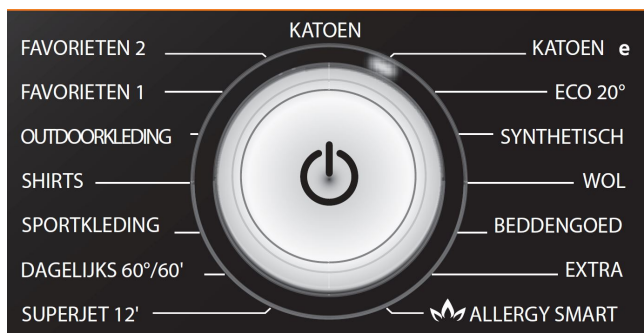
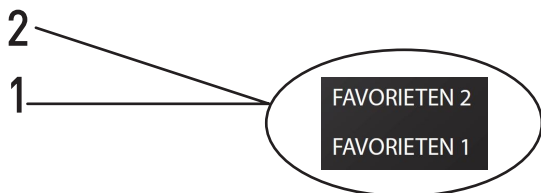

- Si vous souhaitez modifier les paramètres enregistrés dans les programmes en mémoire, accédez aux programmes 1 (mémoire 1) ou 2 (mémoire 2) ; ou, quel que soit le programme sur lequel vous êtes, définissez la combinaison de programmes à sélectionner puis appuyez sur le bouton (MEMORY (MÉMOIRE)).

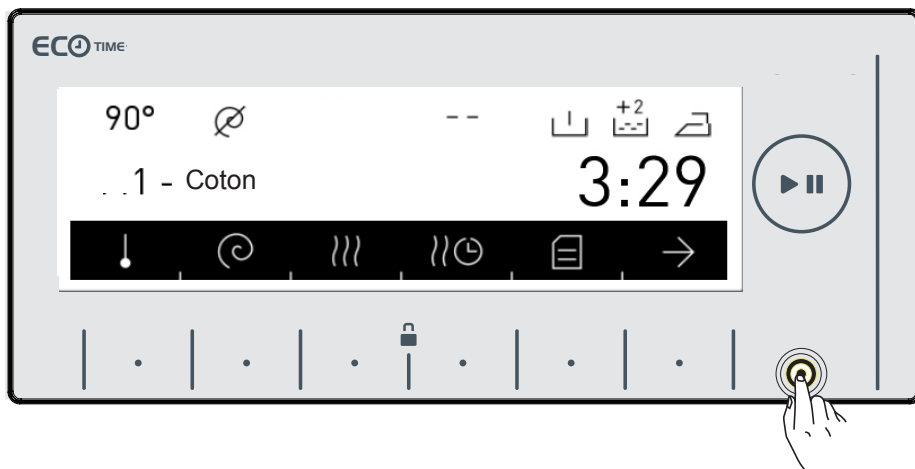

- Vous pouvez effectuer la sauvegarde en touchant les boutons de sélection de mémoire 1 (Mémoire 1) ou 2 (Mémoire 2).

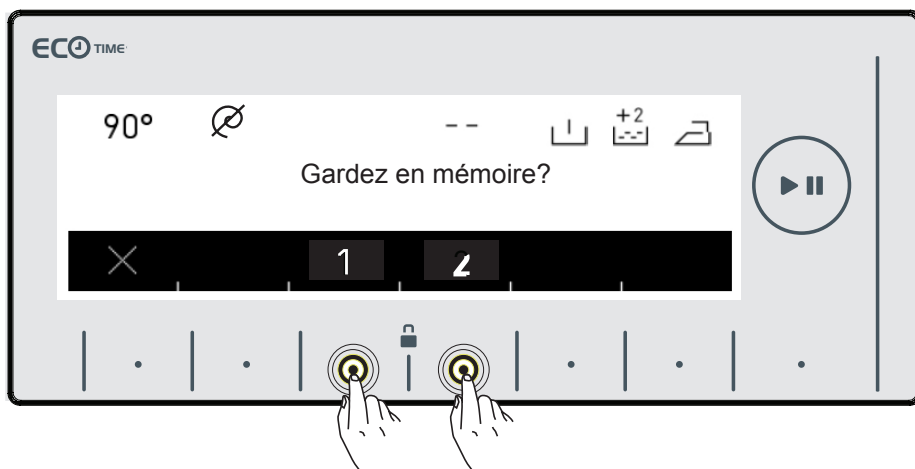

- Si vous effectuez des sauvegardes à l'aide des boutons 1 (mémoire 1) ou 2 (mémoire 2) sur un programme qui ne figure pas encore dans la mémoire, un écran comme celui ci-dessous s'affiche.
- Terminez la sélection en utilisant n'importe lequel des boutons de mémoire.

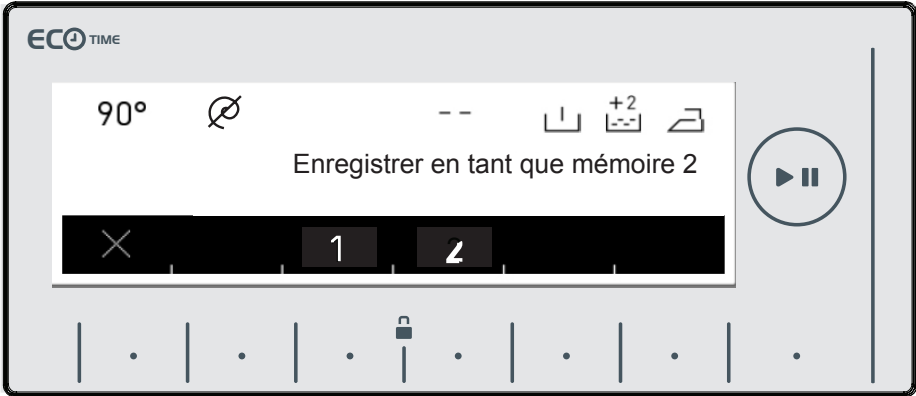

- Si vous accédez à la mémoire dans un programme que vous avez sauvegardé au préalable, il vous est demandé si vous souhaitez modifier la sauvegarde précédente.
- Si vous acceptez, touchez le bouton portant le symbole ✓.

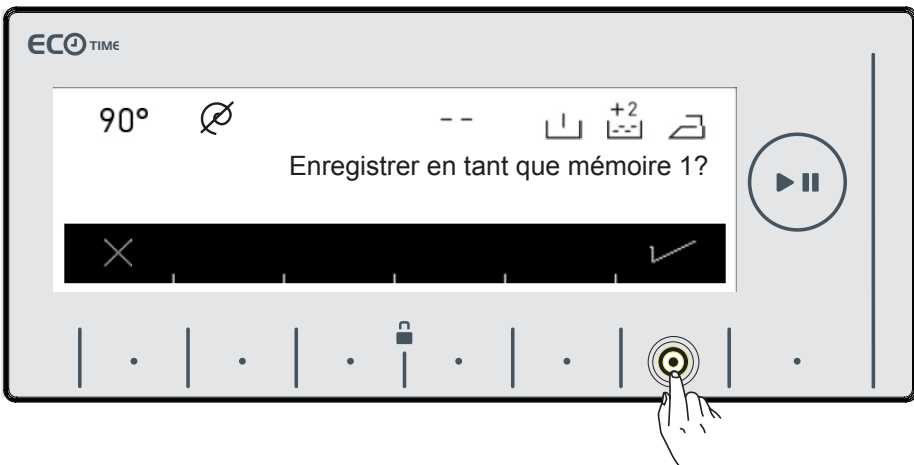

- Une autre image s'affiche à l'écran pour vous permettre de confirmer votre sélection. Vous pouvez confirmer votre sélection en appuyant sur le bouton





- Vous pouvez démarrer le programme sélectionné en touchant le bouton Start/Stand-by (Marche/Pause) .
- Lorsque vous mettez en marche la machine, le programme que vous avez sélectionné s'active. Durant toutes les opérations de lavage, les étapes de lavage s'affichent tel que l'indique l'exemple ci-dessous.



- Démarrage du programme de lavage



- Programme de lavage activé

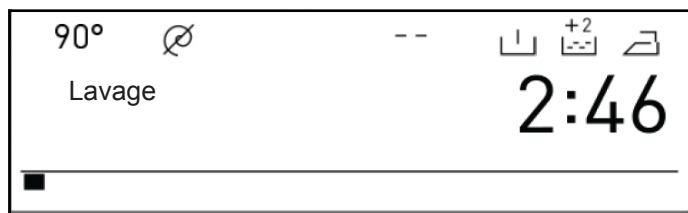

- Étape de lavage.

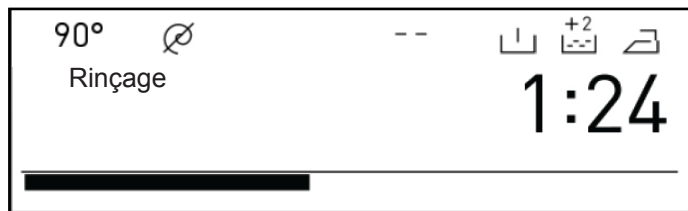

- Étape de rinçage.



- Étape d'essorage.



- Programme terminé.



- Programme terminé, hublot ouvert.

• Vous pouvez suspendre ou reprendre un programme de lavage sélectionné à l'aide du bouton . Vous pouvez utiliser cette fonction lorsque vous désirez ajouter de la lessive dans la machine.

* Pour ce faire, touchez le bouton portant le symbole .



• Lavage arrêté.

• Si le symbole  s'affiche à l'écran, vous pouvez ouvrir le hublot de la machine pour introduire une quantité supplémentaire de linge.

• Si le symbole  s'affiche à l'écran, c'est que la machine a dépassé l'étape d'ajout de linge.

Si vous souhaitez annuler un programme en cours :

- Positionnez le sélecteur de programme sur la position STOP (ARRÊT).
- Votre machine arrête l'opération de lavage et le programme est annulé.
- Pour vidanger l'eau accumulée dans la machine, positionnez le sélecteur de programme sur n'importe quel programme.
- Votre machine effectue l'opération d'évacuation nécessaire et annule le programme.
- Vous pouvez mettre en marche votre machine en sélectionnant un nouveau programme.



• Vous pouvez vous reporter au tableau des fonctions des programmes à la page (81).

Votre machine s'arrête d'elle-même à la fin du programme que vous avez sélectionné.



- « END » (FIN)
s'affiche à l'écran.

Vous pouvez ouvrir le hublot de l'appareil et retirer le linge.

- Après le retrait du linge, laissez le hublot ouvert afin que l'intérieur sèche.
- Positionnez le sélecteur de programme sur la position STOP (ARRÊT).
- Débranchez votre appareil.
- Fermez le robinet d'eau.



Pour éviter d'affecter le flux de programme lorsque les boutons de fonction sont enfoncés ou lorsque vous enclenchez le bouton de programme lors d'une opération de lavage, il existe une sécurité enfants.

La sécurité enfants s'enclenche lorsque vous enfoncez les boutons à proximité du symbole pendant plus de 3 secondes.

Le texte d'avertissement suivant s'affiche après l'activation de la clé de sécurité.

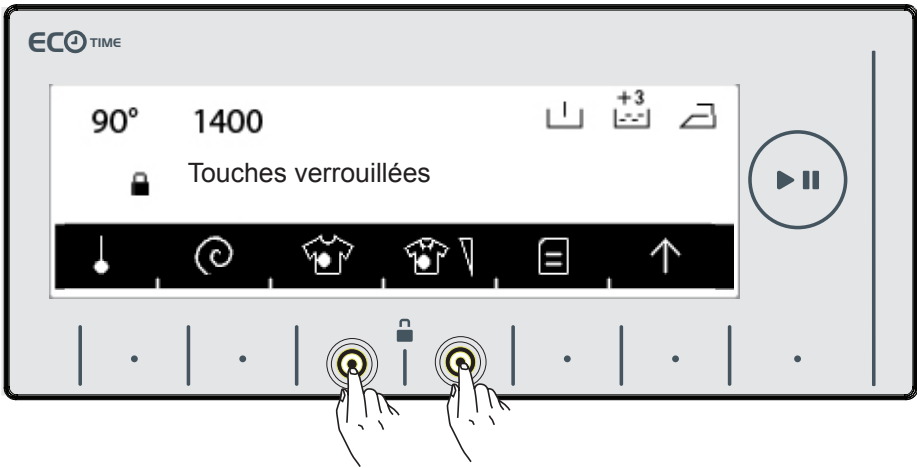

Le texte suivant s'affiche si vous appuyez sur un bouton lorsque la sécurité enfants est enclenchée.

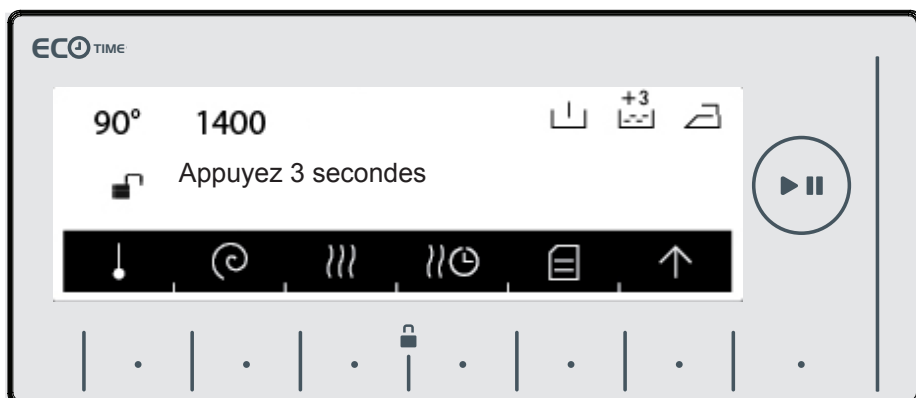

Si la sécurité enfants est enclenchée et un programme est en cours d'exécution, le sélecteur de programme est réglé sur la position « STOP » (ARRÊT) et un autre programme est sélectionné, le programme précédemment sélectionné reprend là où il s'était arrêté.

Pour la désactiver, il suffit d'appuyer sur les mêmes boutons pendant plus de 3 secondes. Le texte d'avertissement suivant s'affiche après la désactivation de la sécurité enfants.

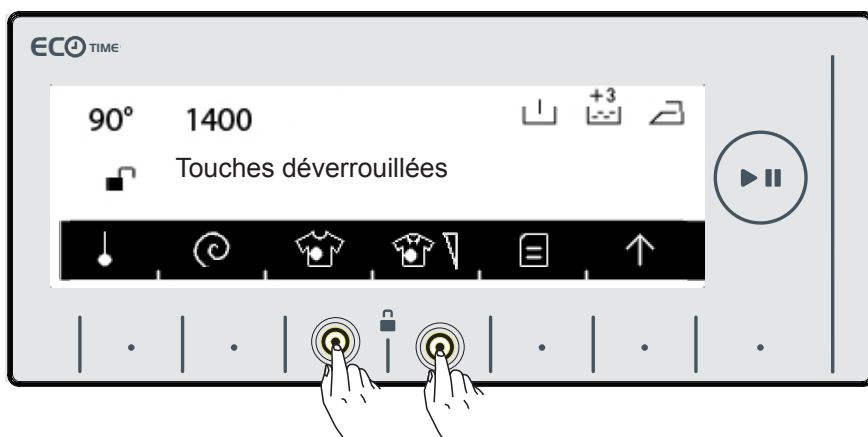

Remarque : La sécurité enfants ne peut verrouiller le couvercle de la pompe et le bac à produits de votre machine.

Votre machine est équipée d'un système de détection de demi-charge.

Si vous introduisez dans votre machine approximativement la moitié ou une quantité de linge inférieure à la capacité maximale, certains programmes fonctionneront en économie de temps de lavage, de consommation d'eau et d'énergie. Lorsque la fonction de demi-charge est activée, la machine achève le programme en moins de temps que prévu.

SYSTÈME TWINJET

L'eau de lavage circule dans votre machine sous forme de deux injections, grâce au système twinjet. L'eau arrive directement sur le linge, ce qui permet une meilleure performance de lavage.

Le système twinjet vous permet de laver plus de linge dans un temps plus court et avec une meilleure efficacité de lavage, garantissant une moindre consommation d'eau et d'électricité.

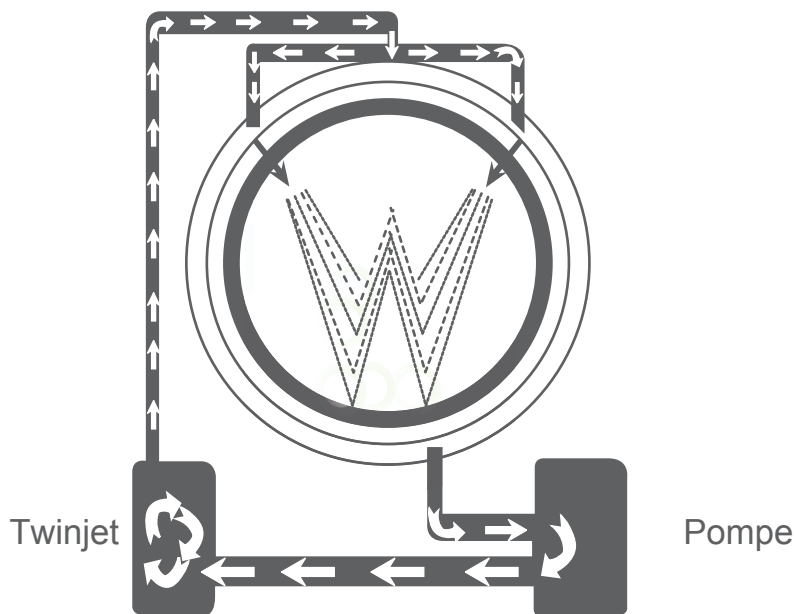

COTON

Température de lavage (°C)	*90° - 80° - 70° - 60° - 50° - 40° - 30° - « * »
Quantité maximale de linge sec (kg)	8,0
Compartiment de détergent	2
Durée du programme (Min.)	190
Type de linge / Descriptions	Textiles très sales, en coton et en lin. (Sous-vêtements, draps, nappes de table, serviettes de 4,0 kg maximum, housses de couette, etc.)

COTON e



Température de lavage (°C)	*60°e - 60° - 40°e - 40° - 30° - « * »
Quantité maximale de linge sec (kg)	8,0
Compartiment de détergent	2
Durée du programme (Min.)	210
Type de linge / Descriptions	Textiles sales, en coton et en lin. (Sous-vêtements, draps, nappes de table, serviettes de 4,0 kg maximum, housses de couette, etc.)

*60° e - 40° e - programmes de déclaration de l'étiquette énergétique.

(*Les pièces noires sont pré-réglées en usine)

REMARQUE : LA DURÉE DU PROGRAMME PEUT VARIER EN FONCTION DE LA QUANTITÉ DE LINGE, DE L'EAU DU ROBINET, DE LA TEMPÉRATURE AMBIANTE ET DES FONCTIONS SUPPLÉMENTAIRES SÉLECTIONNÉES.

ECO 20°

Température de lavage (°C)	*20°-« * »
Quantité maximale de linge sec (kg)	4,0
Compartiment de détergent	2
Durée du programme (Min.)	103
Type de linge / Descriptions	Textiles peu sales, humides, en coton et en lin. (Sous-vêtements, draps, nappes de table, serviettes de 2 kg maximum, literie, etc.)

(*Les pièces noires sont préréglées en usine)

REMARQUE : LA DURÉE DU PROGRAMME PEUT VARIER EN FONCTION DE LA QUANTITÉ DE LINGE, DE L'EAU DU ROBINET, DE LA TEMPÉRATURE AMBIANTE ET DES FONCTIONS SUPPLÉMENTAIRES SÉLECTIONNÉES.

SYNTHÉTIQUE ↪

Température de lavage (°C)	*40°-30° - « * »
Quantité maximale de linge sec (kg)	3,5
Compartiment de détergent	2
Durée du programme (Min.)	89
Type de linge / Descriptions	Textiles très sales ou synthétiques-mixtes. (Bas en nylon, chemises, chemisiers, pantalons avec intérieur synthétique, etc.)

RIDEAUX ↪

Température de lavage (°C)	*40°-30° - « * »
Quantité maximale de linge sec (kg)	2,5
Compartiment de détergent	1 et 2
Durée du programme (Min.)	131
Type de linge / Descriptions	Utilisez ce programme uniquement pour le lavage des rideaux.

(↪) Des options sont disponibles dans les programmes destinés aux vêtements synthétiques et aux rideaux. Vous pouvez accéder au chapitre des sous-programmes pour effectuer une sélection.

(*Les pièces noires sont pré réglées en usine)

REMARQUE : LA DURÉE DU PROGRAMME PEUT VARIER EN FONCTION DE LA QUANTITÉ DE LINGE, DE L'EAU DU ROBINET, DE LA TEMPÉRATURE AMBIANTE ET DES FONCTIONS SUPPLÉMENTAIRES SÉLECTIONNÉES.

LAINE ↘

Température de lavage (°C)	*30°-« * »
Quantité maximale de linge sec (kg)	2,5
Compartiment de détergent	2
Durée du programme (Min.)	48
Type de linge / Descriptions	Linge en laine avec étiquettes de lavage en machine.

SOIE ↘

Température de lavage (°C)	*30°-« * »
Quantité maximale de linge sec (kg)	2,5
Compartiment de détergent	2
Durée du programme (Min.)	102
Type de linge / Descriptions	Linge recommandé pour le lavage à la main ou linge délicat.

(↘) Des options sont disponibles dans les programmes destinés aux vêtements en laine et en soie. Vous pouvez accéder au chapitre des sous-programmes pour effectuer une sélection.

(*Les pièces noires sont pré-réglées en usine)

REMARQUE : LA DURÉE DU PROGRAMME PEUT VARIER EN FONCTION DE LA QUANTITÉ DE LINGE, DE L'EAU DU ROBINET, DE LA TEMPÉRATURE AMBIANTE ET DES FONCTIONS SUPPLÉMENTAIRES SÉLECTIONNÉES.

COUETTE

Température de lavage (°C)	*40° - 30° « * »
Quantité maximale de linge sec (kg)	2,5
Compartiment de détergent	2
Durée du programme (Min.)	98
Type de linge / Descriptions	Ce programme est destiné aux couettes en fibre avec des étiquettes autorisant le lavage en machine. (max. 2,5 kg)

(*Les pièces noires sont préréglées en usine)

REMARQUE : LA DURÉE DU PROGRAMME PEUT VARIER EN FONCTION DE LA QUANTITÉ DE LINGE, DE L'EAU DU ROBINET, DE LA TEMPÉRATURE AMBIANTE ET DES FONCTIONS SUPPLÉMENTAIRES SÉLECTIONNÉES.

RINÇAGE

Température de lavage (°C)	*« * »
Quantité maximale de linge sec (kg)	8,0
Compartiment de détergent	2
Durée du programme (Min.)	30
Type de linge / Descriptions	Si vous souhaitez un rinçage supplémentaire de votre linge à la fin du processus de lavage, utilisez ce programme pour tous les types de linge.

ESSORAGE

Température de lavage (°C)	*« * »
Quantité maximale de linge sec (kg)	8,0
Compartiment de détergent	-
Durée du programme (Min.)	17
Type de linge / Descriptions	Si vous souhaitez un essorage supplémentaire après le lavage de votre linge, utilisez ce programme pour tous les types de linge.

(*Les pièces noires sont pré-réglées en usine)

REMARQUE : LA DURÉE DU PROGRAMME PEUT VARIER EN FONCTION DE LA QUANTITÉ DE LINGE, DE L'EAU DU ROBINET, DE LA TEMPÉRATURE AMBIANTE ET DES FONCTIONS SUPPLÉMENTAIRES SÉLECTIONNÉES.

VIDANGE

Température de lavage (°C)	*« * »
Quantité maximale de linge sec (kg)	8,0
Compartiment de détergent	-
Durée du programme (Min.)	3
Type de linge / Descriptions	Ce programme permet de vider l'eau à l'intérieur de la machine.

TAMBOUR PROPRE

Température de lavage (°C)	*« 80° »
Quantité maximale de linge sec (kg)	-
Compartiment de détergent	-
Durée du programme (Min.)	90
Type de linge / Descriptions	Il s'agit du programme de nettoyage du tambour de lavage. Il s'exécute sans linge.

(*Les pièces noires sont pré-réglées en usine)

REMARQUE : LA DURÉE DU PROGRAMME PEUT VARIER EN FONCTION DE LA QUANTITÉ DE LINGE, DE L'EAU DU ROBINET, DE LA TEMPÉRATURE AMBIANTE ET DES FONCTIONS SUPPLÉMENTAIRES SÉLECTIONNÉES.

PROTECTION ANTI-ALLERGIE

Température de lavage (°C)	*60- 50 - 40 - 30 °- « * »
Quantité maximale de linge sec (kg)	4,0
Compartment de détergent	2
Durée du programme (Min.)	243
Type de linge / Descriptions	Ce programme convient notamment pour les vêtements pour bébé et les personnes souffrant d'allergies à la lessive.

RAPIDE - 12 MIN.

Température de lavage (°C)	*30°-« * »
Quantité maximale de linge sec (kg)	2,0
Compartment de détergent	2
Durée du programme (Min.)	12
Type de linge / Descriptions	Vous pouvez laver les textiles légèrement sales, en coton, de couleur et en lin en moins de 12 minutes.

Dans ce programme contrairement aux autres, un temps de lavage court nécessite une petite quantité de détergent. La durée du programme augmente si la machine détecte un chargement instable.

Vous pouvez ouvrir le hublot de votre machine immédiatement à la fin du processus de lavage.

(*Les pièces noires sont préréglées en usine)

REMARQUE : LA DURÉE DU PROGRAMME PEUT VARIER EN FONCTION DE LA QUANTITÉ DE LINGE, DE L'EAU DU ROBINET, DE LA TEMPÉRATURE AMBIANTE ET DES FONCTIONS SUPPLÉMENTAIRES SÉLECTIONNÉES.

QUOTIDIEN 60° 60'

Température de lavage (°C)	*60 °-50° - 40 °- 30° - « * »
Quantité maximale de linge sec (kg)	4,0
Compartiment de détergent	2
Durée du programme (Min.)	60
Type de linge / Descriptions	Vous pouvez laver les textiles sales, en coton, de couleur et en lin en moins de 60 minutes, à une température de 60°C.

VÊTEMENTS DE SPORT

Température de lavage (°C)	*30°-« * »
Quantité maximale de linge sec (kg)	3,5
Compartiment de détergent	2
Durée du programme (Min.)	81
Type de linge / Descriptions	Vêtements de sport.

(*Les pièces noires sont préréglées en usine)

REMARQUE : LA DURÉE DU PROGRAMME PEUT VARIER EN FONCTION DE LA QUANTITÉ DE LINGE, DE L'EAU DU ROBINET, DE LA TEMPÉRATURE AMBIANTE ET DES FONCTIONS SUPPLÉMENTAIRES SÉLECTIONNÉES.

CHEMISIERS/CHEMISES

Température de lavage (°C)	*60- 50 - 40 - 30° - « * »
Quantité maximale de linge sec (kg)	4,0
Compartiment de détergent	2
Durée du programme (Min.)	114
Type de linge / Descriptions	Les vêtements sales, en coton, synthétiques et les chemises et chemisiers à mélange de fibres synthétiques peuvent être lavés ensemble.

(*Les pièces noires sont préréglées en usine)

REMARQUE : LA DURÉE DU PROGRAMME PEUT VARIER EN FONCTION DE LA QUANTITÉ DE LINGE, DE L'EAU DU ROBINET, DE LA TEMPÉRATURE AMBIANTE ET DES FONCTIONS SUPPLÉMENTAIRES SÉLECTIONNÉES.

NUIT CALME

Température de lavage (°C)	*90° - 80° - 70° - 60° - 50° - 40° - 30° - « * »
Quantité maximale de linge sec (kg)	8,0
Compartiment de détergent	2
Durée du programme (Min.)	182
Type de linge / Descriptions	Textiles très sales, en coton et en lin. (Sous-vêtements, linge de maison, nappes de table, serviettes de 4,0 kg maximum, literie, etc.)

REMARQUE : Ce programme de lessive vous permet de laver votre linge pendant la nuit en silence, sans processus d'essorage pendant le lavage. Lorsque votre machine se rapproche de la fin du processus de lavage, elle passe en mode veille et peut conserver le linge pendant un maximum de 10 heures sans vider l'eau. Si la durée d'attente du programme excède 10 heures, votre machine procède automatiquement aux processus de vidange d'eau et d'essorage. À partir du moment où votre machine entre dans le processus d'attente, vous pouvez annuler le processus et relancer le programme de lavage là où il s'était arrêté. Il suffit de toucher les boutons « Start/Standby » (Marche/Pause) à nouveau. En mode veille, le temps restant n'est pas calculé à l'écran. Le temps restant à l'écran correspond à la durée valide uniquement pour les processus de vidange et d'essorage.

(*Les pièces noires sont pré-réglées en usine)

REMARQUE : LA DURÉE DU PROGRAMME PEUT VARIER EN FONCTION DE LA QUANTITÉ DE LINGE, DE L'EAU DU ROBINET, DE LA TEMPÉRATURE AMBIANTE ET DES FONCTIONS SUPPLÉMENTAIRES SÉLECTIONNÉES.

Lorsque vous sélectionnez le programme Synthétique à l'aide du bouton de programme, deux options de sous-programmes s'affichent.

- 1 - Synthetics (Synthétique)
- 2 - Curtain (Rideaux)

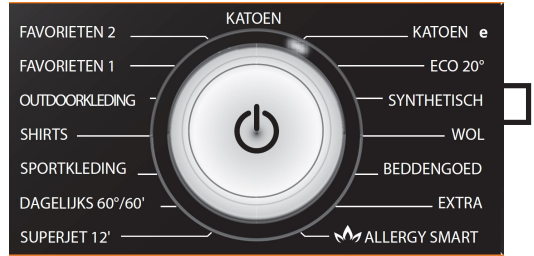

- Vous pouvez sélectionner un sous-programme en appuyant sur les boutons portant les symboles <>.

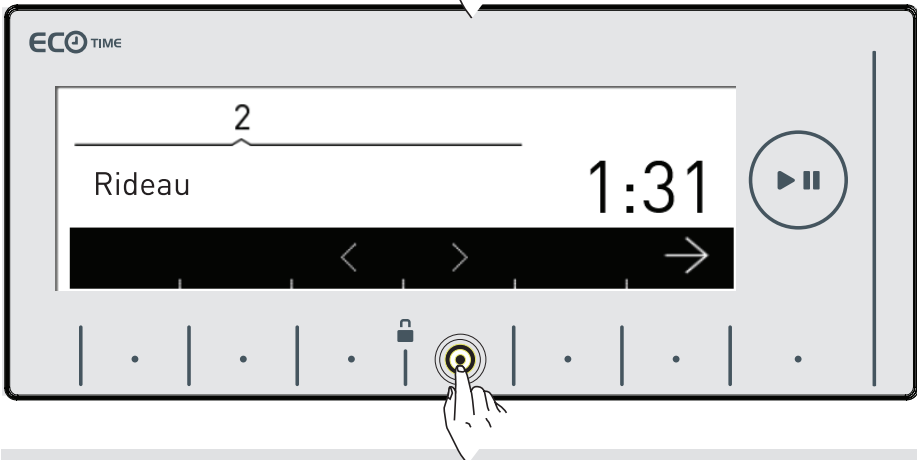
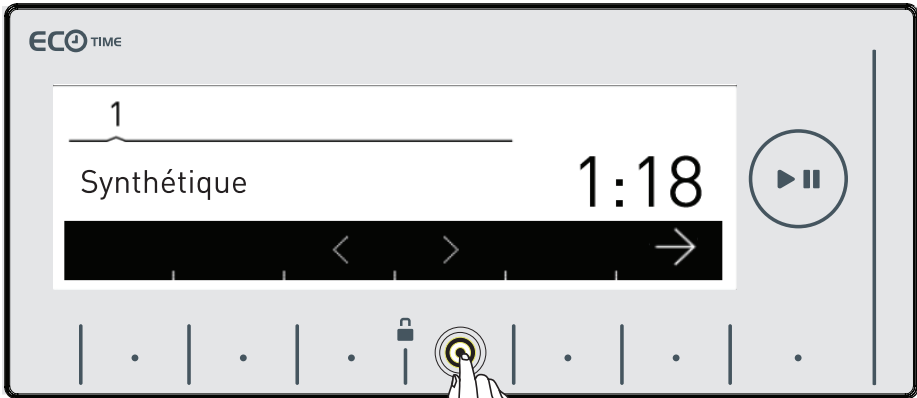

- Vous pouvez activer le programme que vous souhaitez sélectionner en touchant le bouton portant le symbole  .

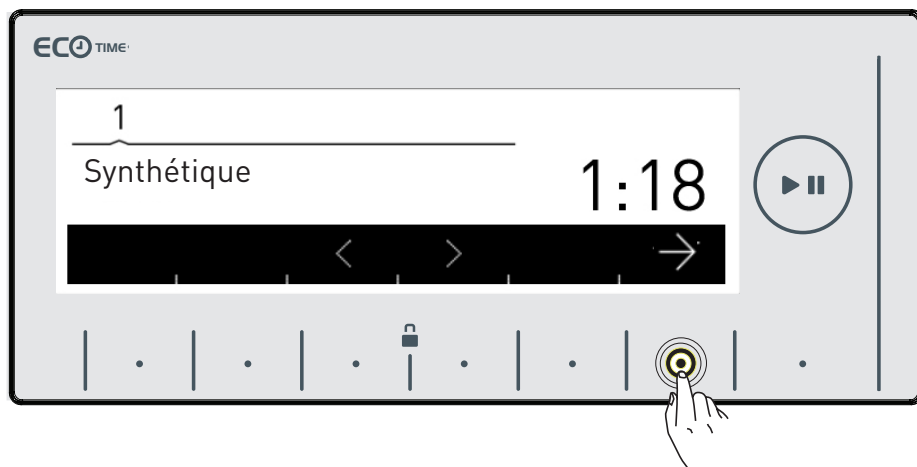

- Après l'activation, l'écran électronique revient automatiquement à l'écran principal du programme que vous avez sélectionné. Vous pouvez sélectionner d'autres fonctions à partir de cet écran et utiliser la machine en appuyant sur le bouton « Start/Stand-by » (Marche/Pause).

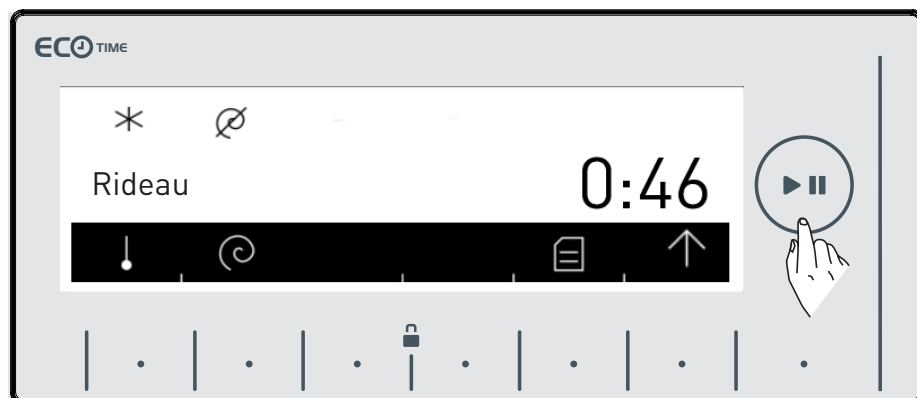

Lorsque vous sélectionnez le programme Délicat à l'aide du bouton de programme, deux options de sous-programmes s'affichent.

- 1 - Wool (Laine)
- 2 - Silk (Soie)

• Vous pouvez sélectionner un sous-programme en appuyant sur les boutons portant les symboles < >.

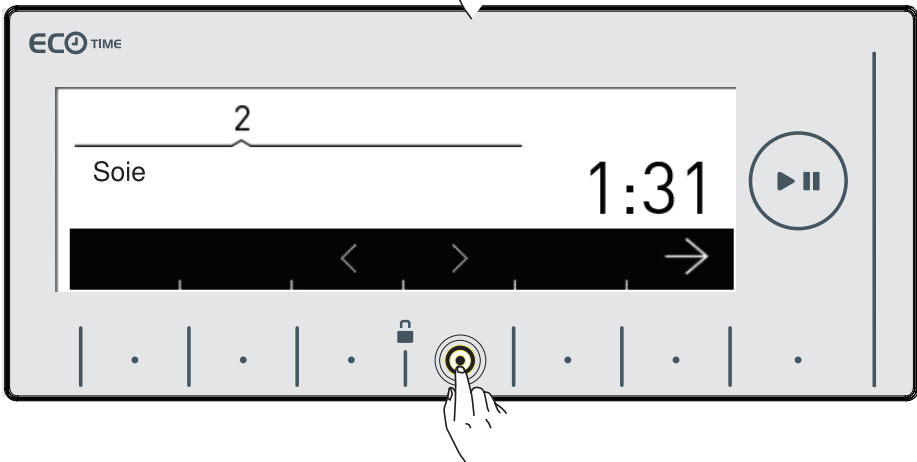
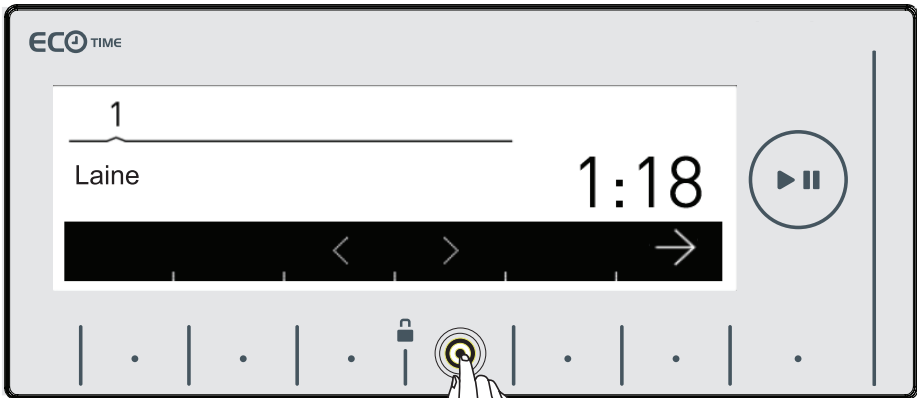
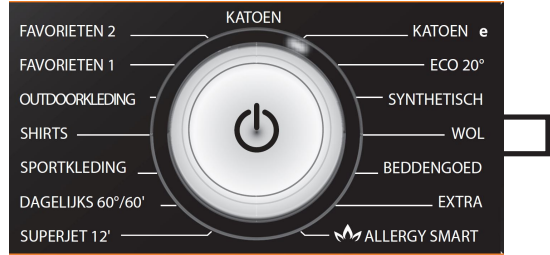

- Vous pouvez activer le programme que vous souhaitez sélectionner en touchant le bouton portant le symbole →.

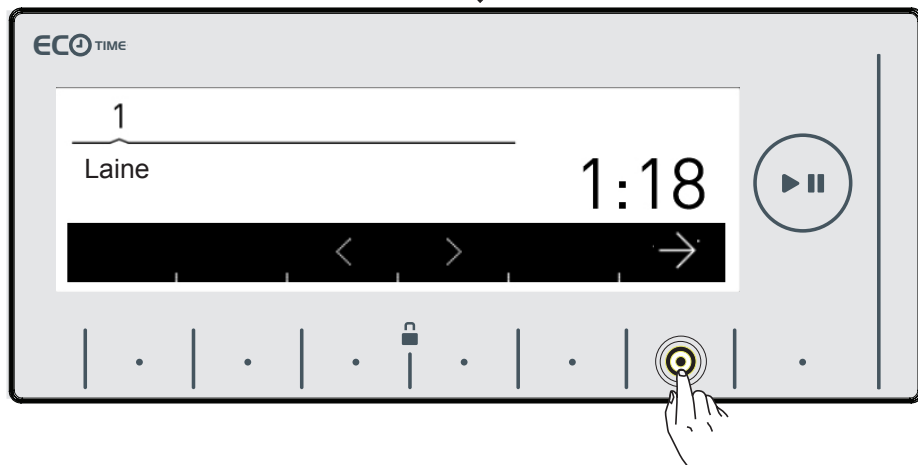

- Après l'activation, l'écran électronique revient automatiquement à l'écran principal du programme que vous avez sélectionné. Vous pouvez sélectionner d'autres fonctions à partir de cet écran et utiliser la machine en appuyant sur le bouton « Start/Stand-by » (Marche/Pause).

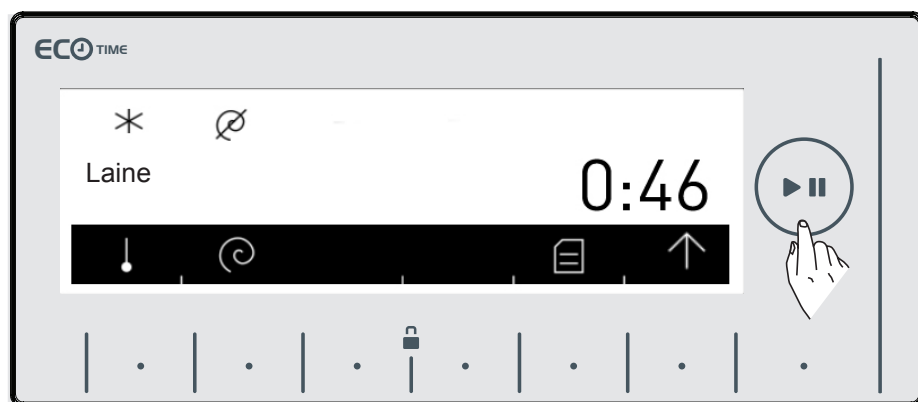

Lorsque vous sélectionnez le programme Extras à l'aide du bouton de programme, 4 options de sous-programmes s'affichent.

- 1 - Rinse (Rinçage)
 - 2 - Spin (Essorage)
 - 3 - Drain (Vidange)
 - 4 - Drum clean (Tambour propre)
- Vous pouvez sélectionner un sous-programme en appuyant sur les boutons portant les symboles <>.

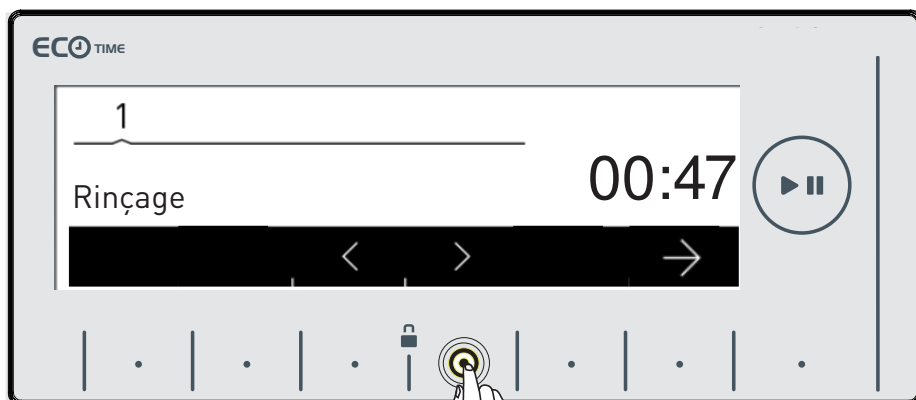
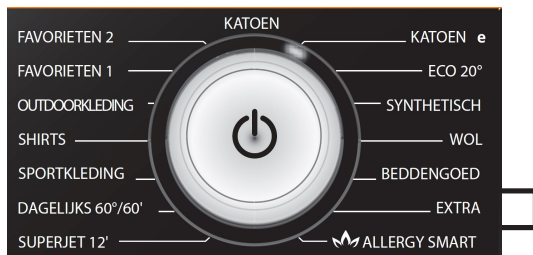

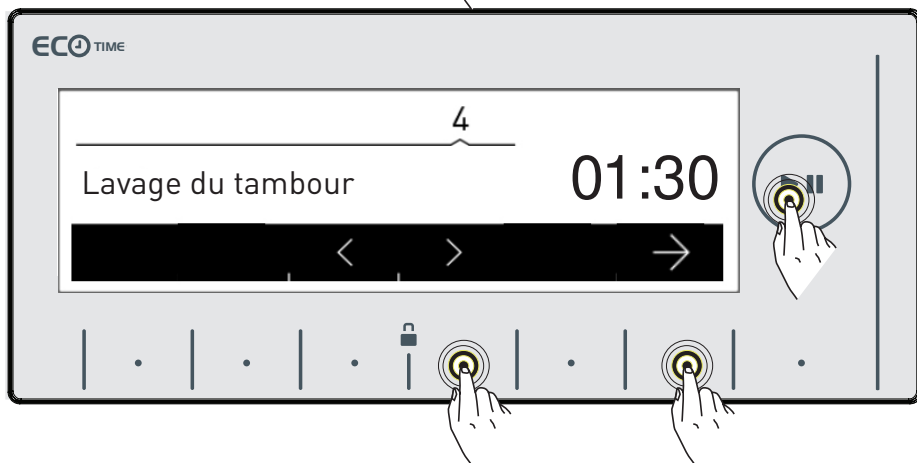

- Vous pouvez activer le programme que vous souhaitez sélectionner en touchant le bouton portant le symbole →.
- Après l'activation, l'écran électronique revient automatiquement à l'écran principal du programme que vous avez sélectionné. Vous pouvez sélectionner d'autres fonctions à partir de cet écran et utiliser la machine en appuyant sur le bouton « Start/Stand-by » (Marche/Pause).



Débranchez votre machine avant de procéder à tout entretien et nettoyage.

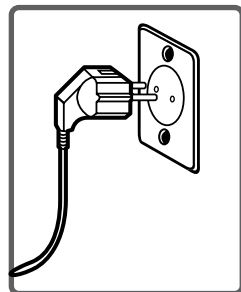

Fermez le robinet d'eau avant de procéder à tout entretien et nettoyage.

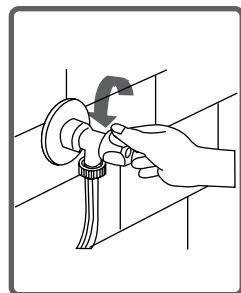

MISE EN GARDE : Les pièces de votre machine peuvent être endommagées si vous la nettoyez en utilisant des solvants.

N'utilisez pas de produits de nettoyage avec solvants.

Pour éviter toute pénétration de poussière et de substances étrangères présentes dans l'eau à l'intérieur de la machine, des filtres sont prévus aussi bien sur le côté du robinet d'eau qu'aux extrémités des vannes situées le long du tuyau d'arrivée d'eau de votre machine.

Si votre machine n'aspire pas suffisamment d'eau malgré l'ouverture du robinet d'eau, il faut nettoyer les filtres.

(Nous vous recommandons de nettoyer le filtre de pompe une fois tous les 2 mois.)

- Détachez les tuyaux d'arrivée d'eau.
- Retirez les filtres des vannes d'arrivée d'eau à l'aide de pinces, puis nettoyez-les dans de l'eau avec une brosse.
- Démontez manuellement le filtre du côté du robinet où se trouvent les tuyaux d'arrivée d'eau et nettoyez-le.
- Une fois le filtre nettoyé, remettez-le en place en suivant la même procédure dans le sens inverse.

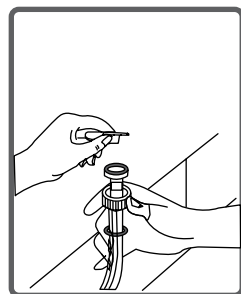
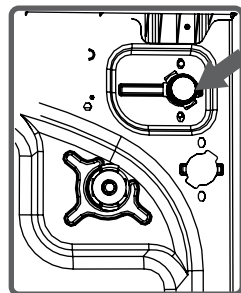

MISE EN GARDE :

Les filtres des vannes d'arrivée d'eau peuvent être bouchés en raison de la contamination de l'eau du robinet ou du manque d'entretien convenable. Des vannes cassées peuvent entraîner des fuites permanentes dans votre machine.

Toutes les pannes résultant des raisons précédentes ne sont pas couvertes par la garantie.

Un système à filtre permet d'éviter que les fils de votre linge restent dans la machine et que des matières minuscules pénètrent dans la pompe, pendant le processus de vidange de l'eau, après le cycle de lavage, prolongeant ainsi la durée de vie de la pompe. Nous vous recommandons de nettoyer le filtre de pompe une fois tous les 2 mois. Pour nettoyer votre filtre de pompe :

- Pour ouvrir le couvercle de la pompe, utilisez la pelle de la lessive en poudre (*) ou la plaque de niveau de détergent liquide sortant de votre machine.

- Placez l'extrémité de la pièce en plastique dans l'espace du couvercle de la pompe et poussez. Ceci ouvrira le couvercle.

- Avant d'ouvrir le couvercle du filtre, placez un récipient à l'avant du couvercle du filtre pour éviter le déversement de résidus d'eau de la machine sur le sol.

- Desserrez le couvercle du filtre en tournant dans le sens antihoraire puis videz l'eau.

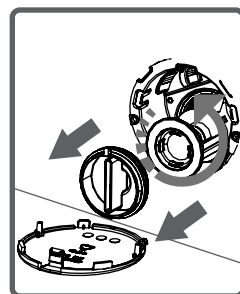
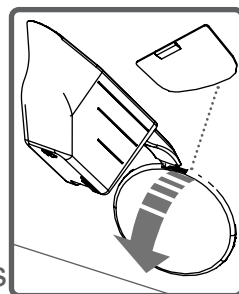

Remarque : Vous devrez vider le récipient de récupération d'eau plusieurs fois, selon la quantité d'eau à l'intérieur de la machine.

(*) Les caractéristiques de la machine peuvent varier en fonction du modèle acheté.

- Nettoyez les matériaux étrangers dans le filtre à l'aide d'une brosse.

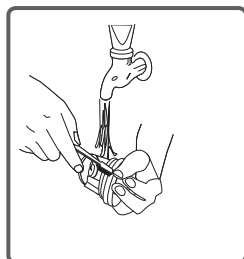

- Une fois le filtre nettoyé, remplacez le couvercle et serrez en tournant dans le sens horaire.

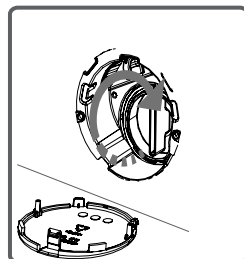

- En remplaçant le couvercle de la pompe, assurez-vous que les pièces de la partie interne du couvercle correspondent aux trous du panneau avant.

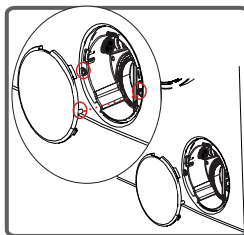

- Remplacez le couvercle de la pompe dans le sens contraire à celui du retrait.

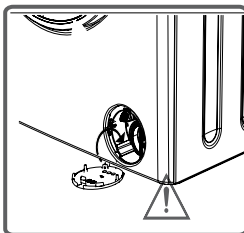

AVERTISSEMENT !

L'eau de la pompe peut chauffer, il faut donc attendre qu'elle refroidisse avant de procéder à toute opération.

Les produits peuvent à la longue former un dépôt dans le bac à produits ou dans le logement du bac à produits. Pour nettoyer ces résidus, démontez le bac à produits à des intervalles périodiques. Nous vous recommandons de nettoyer le filtre de pompe tous les 2 mois. Pour éjecter le bac à produits :

- Tirez le bac jusqu'au bout
- Continuez à tirer en appuyant sur la section sous le bac et puis retirez le bac à produits.

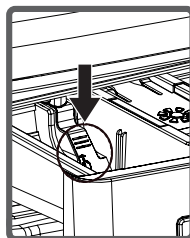
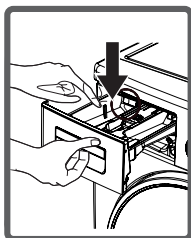
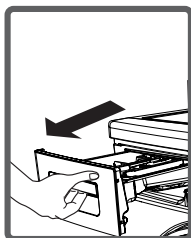

- Rincez à l'aide d'une brosse.
- Collectez les résidus dans le compartiment du bac à produits sans les laisser tomber dans la machine.
- Montez le bac à produits après l'avoir séché à l'aide d'une serviette ou d'un tissu sec.

- Ne lavez pas le bac à produits dans le lave-vaisselle.



Bac du détergent liquide (*)

Procédez au nettoyage et à l'entretien du dispositif de niveau du détergent liquide comme indiqué dans l'image et nettoyez correctement les résidus de lessive. Remettez le dispositif en place. Assurez-vous qu'aucun résidu n'y est resté.

(*) Les caractéristiques de la machine peuvent varier en fonction du modèle acheté.

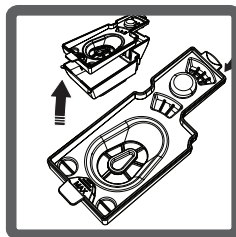
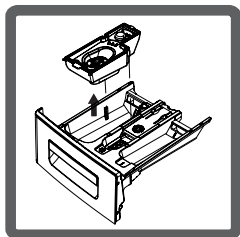

Butée

Démontez le bac à produits. Démontez la butée et nettoyez correctement les résidus d'adoucissant. Remplacez la butée après le nettoyage. Vérifiez qu'elle est correctement positionnée.

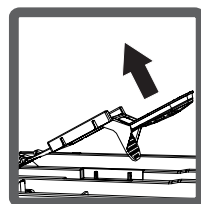
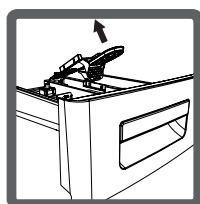
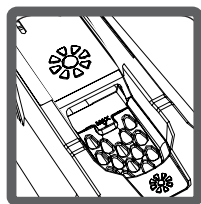

Carrosserie

Nettoyez les parois externes de la machine avec de l'eau tiède et un agent nettoyant ininflammable qui n'entraînera aucune abrasion de la carrosserie de la machine. Après le rinçage avec une petite quantité d'eau, séchez à l'aide d'un tissu doux et sec.

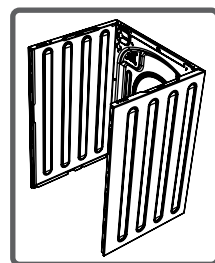

Tambour

Ne laissez pas d'objets métalliques tels que les aiguilles, trombones, pièces de monnaie etc. dans votre machine. Ils peuvent causer des dépôts de rouille sur le tambour. Pour nettoyer ces taches de rouille, utilisez un agent de nettoyage sans chlore et suivez les instructions des fabricants de produits de nettoyage. N'utilisez jamais de laine en acier ou d'objets rigides similaires pour nettoyer les taches de rouille.

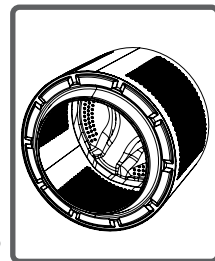

Toutes les opérations de réparation nécessaires doivent être effectuées par notre service agréé. Si votre machine nécessite une réparation ou si vous ne pouvez pas réparer une panne en vous référant aux informations fournies, procédez de la manière suivante :

- Débranchez la machine.
- Fermez le robinet d'eau.

DÉFAUT	CAUSES ÉVENTUELLES	DÉPANNAGE
Votre machine ne démarre pas.	La machine n'est pas branchée.	Branchez-la.
	Fusibles grillés.	Remplacez les fusibles.
	Coupure d'électricité.	Vérifiez l'alimentation du secteur.
	Vous n'avez pas appuyé sur le bouton Marche/Pause.	Appuyez sur le bouton Marche/Pause.
	Vous n'avez pas appuyé sur le bouton Marche/Pause.	Appuyez sur le bouton Marche/Pause.
	Le hublot de la machine est partiellement fermé.	Fermez le hublot de la machine.
Votre machine ne se remplit pas d'eau.	Le robinet d'eau est fermé.	Ouvrez le robinet d'eau.
	Il se peut que le tuyau d'arrivée d'eau soit plié.	Vérifiez le tuyau d'arrivée d'eau et dépliez-le.
	Le tuyau d'arrivée d'eau est bouché.	Nettoyez les filtres des tuyaux d'arrivée d'eau. (*)
	Le filtre d'arrivée de la vanne est bouché.	Nettoyez les filtres de la vanne d'arrivée d'eau. (*)
	Le hublot de la machine est partiellement fermé.	Fermez le hublot de la machine.

(*) Voir le chapitre sur l'entretien et le nettoyage de la machine.

DÉFAUT	CAUSES ÉVENTUELLES	DÉPANNAGE
Votre machine ne vidange pas.	Tuyau de vidange bouché ou enroulé.	Vérifiez le tuyau de vidange, puis nettoyez ou déroulez.
	Filtre de pompe bouché.	Nettoyez le filtre de pompe. (*)
	Le linge est réparti dans la machine de façon non uniforme.	Répartissez le linge de façon uniforme.
Votre machine vibre.	Les pieds de la machine ne sont pas ajustés.	Ajustez les pieds de votre machine. (**)
	Cales de sécurité montées pour le transport non démontées.	Démontez les cales de sécurité. (**)
	Petite quantité de linge dans l'appareil.	Ceci n'empêche pas le fonctionnement de la machine.
	La machine est surchargée de linge ou le linge est placé de façon non uniforme.	Ne mettez pas le linge au-delà de la quantité recommandée et placez le linge dans la machine uniformément.
	Votre machine est posée sur une surface rigide.	Évitez de poser votre machine sur des surfaces rigides.

(*) Voir le chapitre sur l'entretien et le nettoyage de la machine.

(**) Voir le chapitre sur l'entretien et le nettoyage de votre machine.

DÉFAUT	CAUSES ÉVENTUELLES	DÉPANNAGE
Formation excessive de mousse dans le bac à produits.	Utilisation d'une quantité excessive de détergent.	Appuyez sur le bouton Marche/Pause pour éliminer la formation de mousse, mélangez une cuillère d'adoucissant et un demi litre d'eau et versez le mélange dans le bac à produits. Après 5 à 10 minutes, appuyez à nouveau sur le bouton Marche/Pause. Lors du prochain processus de lavage, ajustez la dose de détergent en conséquence.
	Mauvais détergent utilisé.	Utilisez dans votre machine des détergents prévus uniquement pour des machines à laver automatiques.
Résultat de lavage insatisfaisant.	Le degré de saleté de votre linge ne correspond pas au programme que vous avez choisi.	Sélectionnez le programme approprié pour le degré de saleté de votre linge. (Voir le tableau des programmes)
	Quantité insuffisante de détergent utilisée.	Ajustez la quantité de détergent selon le niveau et le degré de saleté de votre linge.
	Linge introduit dans la machine au-delà de la capacité maximale.	Introduisez dans la machine une quantité de linge n'excédant pas la capacité maximale.

DÉFAUT	CAUSES ÉVENTUELLES	DÉPANNAGE
Résultat de lavage insatisfaisant.	L'eau est dure. (eau contaminée, eau de chaux etc.)	Ajustez la quantité de détergent selon les instructions du fabricant.
	Répartition non homogène du linge dans la machine.	Répartissez le linge dans la machine de façon correcte et homogène.
La machine vidange aussitôt que l'eau y est introduite.	L'extrémité du tuyau de vidange d'eau est trop basse par rapport à la machine.	Placez le tuyau de vidange à la hauteur appropriée. (**)
L'eau n'est pas visible dans le tambour durant le lavage.	Aucun défaut. L'eau se trouve dans la partie cachée du tambour.	—————
Le linge présente des résidus de détergent.	Des particules non-dissolubles de certains détergents peuvent coller à votre linge sous forme de taches blanches.	Effectuez un rinçage supplémentaire en réglant votre machine au programme « Rin-sing » (Rinçage), ou nettoyez les taches avec une brosse lorsque votre linge est sec.
Le linge présente des taches grises.	De l'huile, de la crème ou une pommade peuvent en être les causes.	Appliquez la quantité maximale de détergent selon les instructions du fabricant de détergent, lors de la prochaine opération de lavage.

(**) Voir le chapitre sur l'entretien et le nettoyage de votre machine.

DÉFAUT	CAUSES ÉVENTUELLES	DÉPANNAGE
<p>Le processus d'essorage ne s'effectue pas ou démarre en retard.</p>	<p>Aucun défaut. Le système de contrôle de charge asymétrique est activé.</p>	<p>Un système de contrôle de charge non équilibrée va répartir votre linge de façon homogène. Le processus d'essorage débute après la répartition du linge. La prochaine fois, placez le linge dans la machine de façon équilibrée.</p>

Votre machine est équipée de systèmes de contrôle permanent du processus de lavage qui prendront les précautions nécessaires et vous avertiront en cas de problème.

CODE D'ERREUR

 Vérifiez le hublot

DÉFAUT ÉVENTUEL Le hublot de votre machine est ouvert.

ACTION SUGGÉRÉE

Fermez le hublot de la machine.
Si votre machine continue d'indiquer un défaut,
éteignez-la, débranchez-la, puis contactez
immédiatement le centre de service agréé le plus
proche.

CODE D'ERREUR

 COUPURE D'EAU

Vérifiez l'arrivée d'eau.



DÉFAUT ÉVENTUEL

Coupure d'eau ou faible pression.

ACTION SUGGÉRÉE

- Le robinet d'eau doit être fermé. Vérifiez.
 - Coupure sur la ligne. Vérifiez.
 - En l'absence d'eau, éteignez l'appareil en appuyant sur le bouton Marche/Arrêt situé au-dessus du bouton de programme. - Lorsque l'eau est rétablie, allumez l'appareil en appuyant sur le bouton Marche/Arrêt et utilisez votre machine en sélectionnant un programme à l'aide du bouton de programme.
 - La pression de la ligne peut être basse. Vérifiez.
 - Il se peut que le tuyau d'arrivée d'eau soit plié. Vérifiez.
 - Il se peut que le tuyau d'arrivée d'eau soit bouché.
 - Nettoyez le tuyau d'arrivée d'eau et les filtres d'arrivée des vannes (*).
- Si le problème persiste, débranchez la machine, fermez le robinet et contactez immédiatement le centre de service agréé le plus proche.

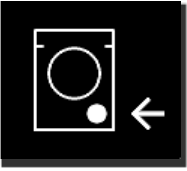
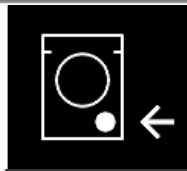
<p>CODE D'ERREUR</p>	<p>▲ POMPE</p> <p>Débranchez la machine.</p> 
<p>DÉFAUT ÉVENTUEL</p>	<p>La pompe est défectueuse, le filtre de la pompe est bouché ou le raccordement électrique de la pompe est défectueux.</p>
<p>ACTION SUGGÉRÉE</p>	<p>Nettoyez le filtre de la pompe (**). Si le problème persiste, contactez le centre de service agréé le plus proche.</p>
<p>CODE D'ERREUR</p>	<p>▲ FILTRE</p> <p>Vérifiez le filtre.</p> 
<p>DÉFAUT ÉVENTUEL</p>	<p>La pompe est défectueuse, le filtre de la pompe est bouché ou le raccordement électrique de la pompe est défectueux.</p>
<p>ACTION SUGGÉRÉE</p>	<ul style="list-style-type: none"> - Le filtre de pompe peut être bouché. - Nettoyez le filtre de pompe. (**) - Le tuyau de vidange peut être bouché ou enroulé. - Vérifiez le tuyau de vidange. - Si le problème persiste, contactez le centre de service agréé le plus proche.

(**) Voir page 100v

CODE D'ERREUR

⚠ NIVEAU D'EAU ÉLEVÉ

Fermez le
robinet.



DÉFAUT ÉVENTUEL

Votre machine est remplie d'eau.

ACTION SUGGÉRÉE

Votre machine vidangera l'eau de façon
automatique.
Après l'opération de vidange, éteignez votre
machine et débranchez-la. Fermez le robinet et
contactez le centre de service agréé le plus proche.

CODE D'ERREUR



TENSION



Haute tension



CODE D'ERREUR



TENSION



Basse tension



DÉFAUT ÉVENTUEL

La tension du secteur est haute ou basse.

ACTION SUGGÉRÉE

L'alimentation en énergie de votre machine peut présenter des variations.
Vérifiez que la prise dans laquelle votre machine est branchée est correctement mise à la terre.
Faites mesurer le niveau de tension de votre domicile par un électricien. En cas de problème dans le système électrique, débranchez la machine et contactez la société de service la plus proche.

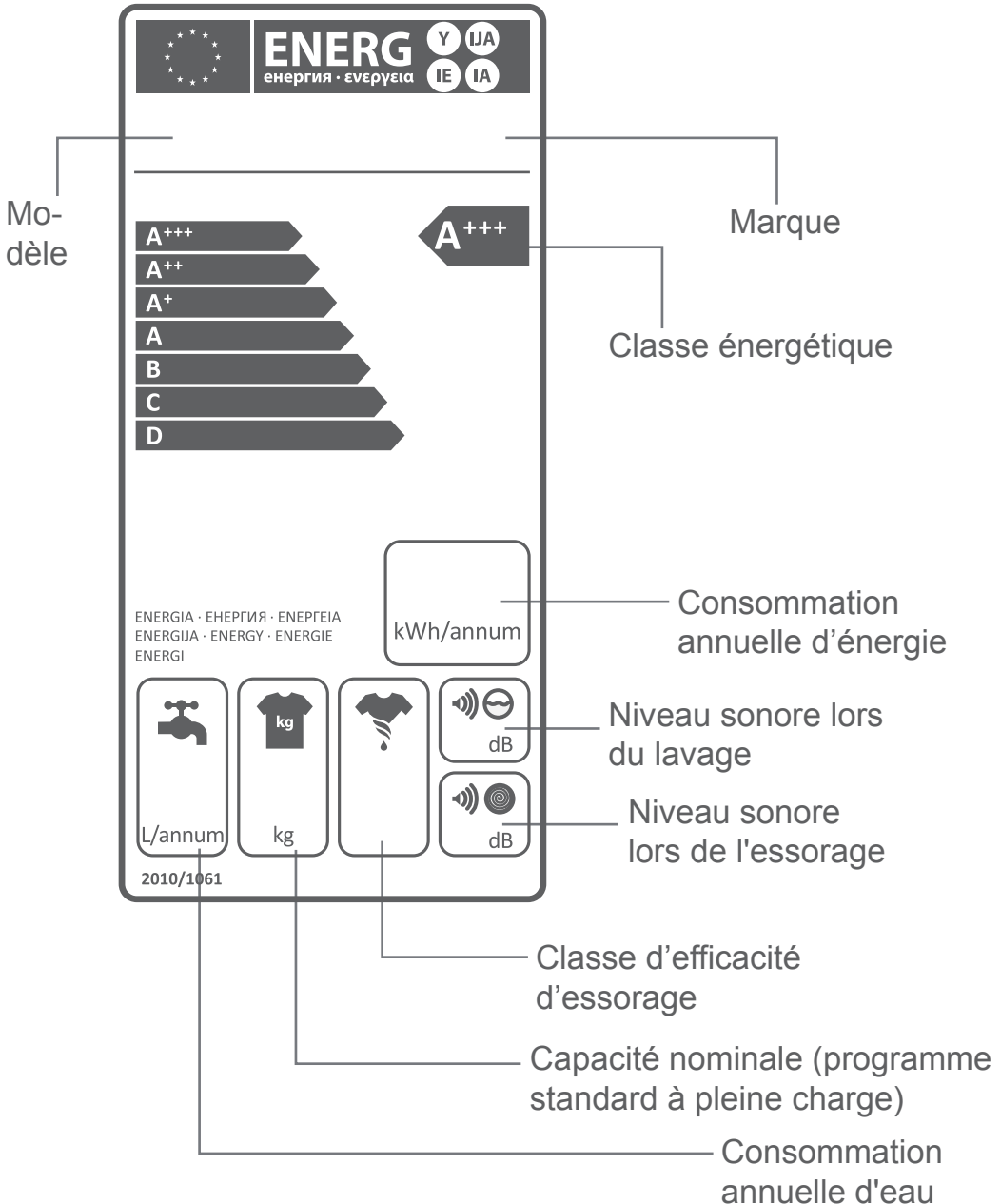

La consommation d'énergie et d'eau peut varier selon la pression, la dureté et la température de l'eau, la température ambiante, la quantité de linge, la sélection d'une fonction supplémentaire et les variations de tension. L'utilisation dans la machine de la quantité de linge proposée pour le programme sélectionné permet de réduire la consommation d'énergie et d'eau. Lavez votre linge peu sale ou votre linge du quotidien avec des programmes courts, effectuez périodiquement les opérations de nettoyage et d'entretien et utilisez votre machine aux intervalles de temps spécifiés par le fournisseur de services électriques.

Le symbole sur l'appareil ou l'emballage implique qu'il ne doit pas être traité comme les autres ordures ménagères. Vous devez plutôt le transporter vers des points de collecte destinés au recyclage des équipements électriques et électroniques.

Ainsi, vous contribuerez, en vous assurant de l'élimination convenable de l'appareil, à éviter les éventuelles conséquences néfastes sur l'environnement et la santé humaine dues à des procédures inappropriées de mise au rebut.

Le recyclage de ces matériaux contribue à la sauvegarde des ressources naturelles.

Pour plus de détails sur le recyclage de cet appareil, veuillez contacter la commune locale, le service d'élimination des ordures ménagères ou le magasin dans lequel vous avez acheté l'appareil.

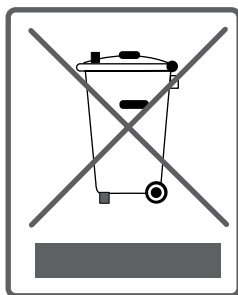



Service
& Support

Visit our website:

www.sharphomeappliances.com

Or contact us:



You **Tube**

52180342